

UA

### ПОРЯДОК МОНТАЖУ







1. Вибрати з пакетів потрібні елементи (їх розміри вказані в таблиці інструкції).
  2. В отвори 8 мм, які знаходяться в торцях елементів, забити кілки **f1**. Отвори на стержень ексцентричної стяжки лишити вільними.
- УВАГА!** Якщо виявиться, що кілок виступає з отвору на довжину більшу ніж 10 мм, його необхідно забити, замінити іншим або зрізати, оскільки при складанні він може пошкодити бік.
- ТАКІ ВИПАДКИ НЕ ПІДЛЯГАЮТЬ РЕКЛАМАЦІЇ!**
3. У нижні торці боків **1** забити ковзні деталі **k1**.
  4. У відповідні отвори кришки **2** вкрутити стержні **r16**.
  5. Скласти сегмент згідно з малюнком і скрутити, застосувавши ексцентричну стяжку **r3-r16** і стяжні гвинти типу конфірмат **e1**, використовуючи спец. ключ **z1**.
  6. Прикріпити декоративну планку **6**, використовуючи плоскі шканти **f11** і клей.
  7. Конфірмати **e1** на боках столика закрити заглушками **s1**.

RU

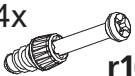
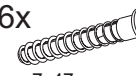
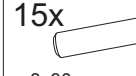
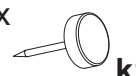
### ОЧЕРЕДНОСТЬ МОНТАЖА

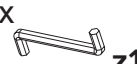
1. Выбрать из пакетов нужные элементы (размеры элементов указаны в таблице инструкции).
  2. В отверстия 8 мм, которые находятся в торцах элементов, вбить шканти **f1**. Отверстия на стержень эксцентрической стяжки оставить свободными.
- ВНИМАНИЕ!** В случае, если шкант выступает из отверстия более чем на 10 мм, его необходимо добить, заменить другим или срезать, поскольку он при монтаже может повредить боковую стенку.
- ТАКИЕ СЛУЧАИ НЕ ПОДЛЕЖАТ РЕКЛАМАЦИИ!**
3. В нижние торцы боков **1** вбить пластиковые ножки **k1**.
  4. В соответствующие отверстия крышки **2** вкрутить стержни **r16**.
  5. Собрать сегмент согласно рисунку и скрутить, применив эксцентрическую стяжку **r3-r16** и стяжные винты **e1**, используя спец. ключ **z1**.
  6. Прикрепить декоративную планку **6**, используя плоские шканти **f11** и клей.
  7. Стяжные винты **e1** на боках столика закрыть заглушками **s1**.

### Фурнітура | Фурнитура

4x  <b>r16</b>	6x  7x47 мм <b>e1</b>	15x  8x30 мм <b>f1</b>	4x  <b>k1</b>	4x  15 #22 <b>r3</b>
4x  <b>s2</b>	1x  <b>z1</b>	6x  <b>s1</b>	1x  Клей <b>y1</b>	8x  46x18/4 мм <b>f11</b>

ІНСТРУКЦІЯ МОНТАЖУ | ИНСТРУКЦИЯ МОНТАЖА | FITTING-UP INSTRUCTION | AUFBAUANLEITUNG

## система БОРИС

### Стіл журнальний

Габаритні розміри:

ширина 110 см  
висота 54 см  
глибина 60 см

### Стол журнальний

Габаритные размеры:

ширина 110 см  
высота 54 см  
глубина 60 см

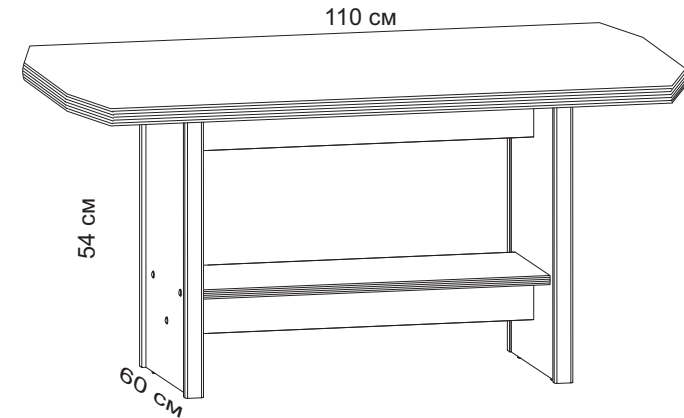

### УВАГА !!!

#### Шановний Клієнте!

У разі виявлення в комплектації пакета відсутності будь-якого елемента або наявності браку

#### обов'язково!!! -

**етикетку-ярлик** з даного пакета і **інструкцію монтажу** з відміткою кода цього елемента повернути продавцю.

При відсутності **етикетки-ярлика** рекламація не приймається!

### ВНИМАНИЕ !!!

#### Уважаемый Клиент!

В случае обнаружения в комплектации пакета отсутствия какого-либо элемента или наличия браку

#### обязательно!!! -

**этикетку-ярлик** с данного пакета и **инструкцию монтажа** с пометкой кода этого элемента вернуть продавцу.

При отсутствии **этикетки-ярлика** рекламація не принимается!



Виробник:  
ТзОВ "ГЕРБОР-ХОЛДІНГ"  
Україна, м. Володимир-Волинський  
вул. Луцька, 211а  
тел.: 2-33-33; 2-29-03



Производитель:  
ТОО "ГЕРБОР-ХОЛДИНГ"  
Украина, г. Владимир-Волинский  
ул. Луцкая, 211а  
тел.: 2-33-33; 2-29-03

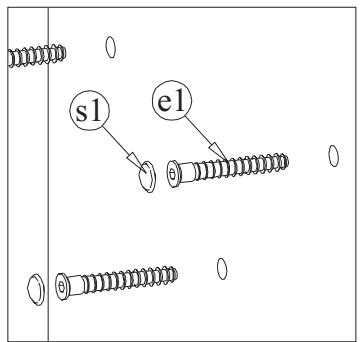
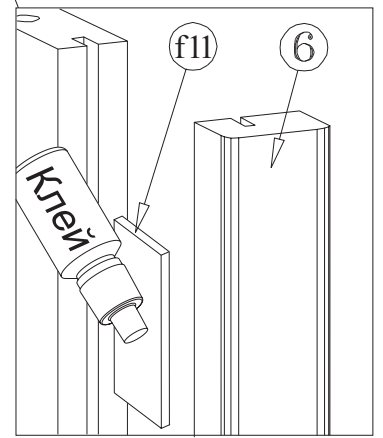
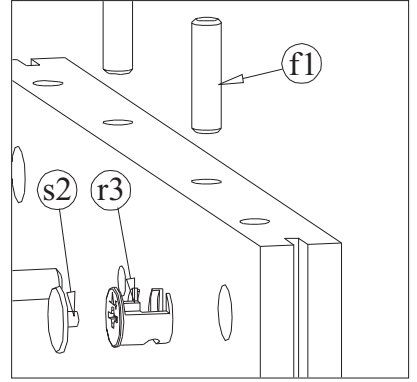
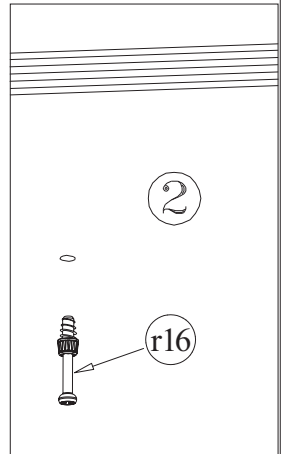
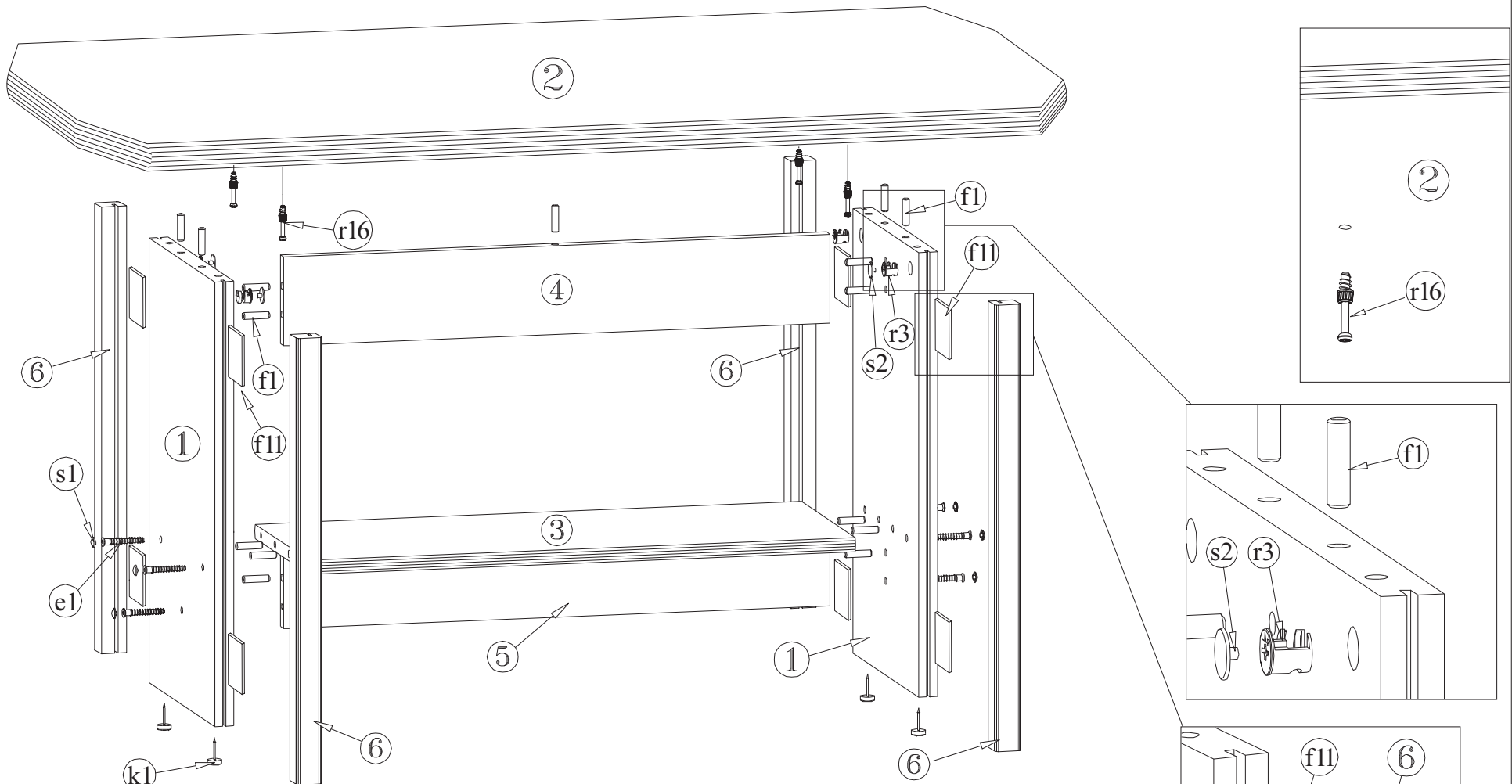

№ элемента	Розміри	№ пакета	Код
№ элемента	Размеры	№ пакета	Код
1	500 x 346	30	BR1-132
2	1100 x 600	30	BR1-205
3	700 x 346	30	BR1-330
4	700 x 100	30	BR1-412
5	700 x 80	30	BR1-411
6	500 x 40	30	BR1-518

