

UA

ПОРЯДОК МОНТАЖУ

УВАГА! Під час монтажу елементи необхідно класти на м'яку чисту підкладку, наприклад, рушник, ковдра. Не монтувати меблі на дивані, войлоці і т.п. Недотримання вказівок виробника може призвести до появи подряпин на поверхні меблів.

1. В отвори Ø8 мм, які знаходяться в торцях елементів, забити кілки **f1**.

УВАГА! Якщо виявиться, що кілок виступає з отвору на довжину більшу ніж 10 мм, його необхідно забити, замінити іншим або зрізати, оскільки при складанні він може пошкодити бік.

ТАКІ ВИПАДКИ НЕ ПІДЛЯГАЮТЬ РЕКЛАМАЦІЇ!

2. До кришки **4** прикрутити елементи **k21¹** шурупами **p20** і прикріпити ножки **k21²**.
3. У відповідні отвори кришок **4,5**, боків **2,3** та накладки шухляди **1** вкрутити дюбелі ексцентричних стяжок **r16**.

4. До боків **2,3** прикрутити направляючі **w5^{CL}** та **w5^{CR}** (відповідно) шурупами **e3**.

5. Скласти сегмент згідно з малюнком і з'єднати ексцентричними стяжками **r1**, використовуючи для цього ключик **z1**.

6. Покласти корпус сегменту фасадом вниз на рівну поверхню, вирівняти бокові стінки так, щоб діагоналі були рівними.

7. Прибити задню стінку **11** цвяхами **l1**.

8. Скласти шухляди в такій послідовності: а) з'єднати задню стінку шухляди **9** з боками **7,8** конфірматами **e32** і вставити дно **10**; б) з'єднати накладку шухляди **1** з боками **7,8**; с) до боків **7,8** прикрутити направляючі **w5** шурупами **p54**; д) прикрутити опору дна шухляди шурупами **p25**.

9. Прикрутити ручки **c65**, використовуючи гвинти **j1**.

RU

ОЧЕРЕДНОСТЬ МОНТАЖА

ВНИМАНИЕ! Во время монтажа элементы следует класть на мягкую чистую подкладку, например: полотенце, одеяло. Не монтировать мебель на диване, войлоке и т.п. Несоблюдение указаний производителя может привести к появлению царапин на поверхности мебели.

1. В отверстия Ø8 мм, которые находятся в торцах элементов, вбить шканты **f1**.

ВНИМАНИЕ! В случае, если шкант выступает из отверстия более чем на 10 мм, его необходимо добить, заменить другим или срезать, поскольку он при монтаже может повредить боковую стенку.

ТАКИЕ СЛУЧАИ НЕ ПОДЛЕЖАТ РЕКЛАМАЦИИ!

2. К крышке **4** прикрутить элемент **k21¹** шурупами **p20** и прикрепить ножки **k21²**.
3. В соответствующие отверстия крышек **4,5**, боков **2,3** и накладку ящика **1** вкрутить дюбеля эксцентрических стяжек **r16**.

4. К бокам **2,3** прикрутить направляющие **w5^{CR}** и **w5^{CL}** (соответственно) шурупами **e3**.

5. Собрать сегмент в соответствии с рисунком и соединить эксцентрическими стяжками **r1**, используя для этого ключик **z1**.











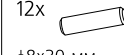

6. Положить корпус сегмента лицевой стороной вниз на ровную поверхность, выровнять боковые стенки так, чтобы диагонали были равны.

7. Прибить заднюю стенку **11** гвоздями **l1**.

8. Собрать выдвижные ящики в такой последовательности: а) соединить заднюю стенку **9** с боками **7,8** конфирматами **e32** и вставить дно **10**; б) соединить накладку ящика **1** с боками **7,8**; с) к бокам **7,8** прикрутить направляющие **w5** шурупами **p54**; д) прикрутить опору дна ящика шурупами **p25**.

9. Прикрутить ручки **c65**, используя винты **j1**.

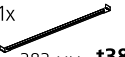
Фурнітура | Фурнитурa

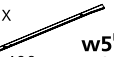
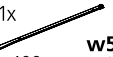
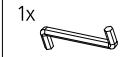
2x  c65¹	2x  c65²	6x  e3 φ6x13 мм	12x  f1 φ8x30 мм
4x  e32 φ5x50 мм	2x  j1 M4x20 мм	4x  k21¹	4x  k21²
2x  p25 φ3,5x16 мм	4x  p54 φ3x12 мм	12x  r1 φ15 #16	4x  r15 φ12 #12
1x  t38 383 мм	1x  w5^{CL} 400 мм Link	1x  w5^{CR} 400 мм Link	1x  w5^{DL} 400 мм Link
		1x  w5^{DR} 400 мм Link	1x  z1

ІНСТРУКЦІЯ МОНТАЖУ | ИНСТРУКЦИЯ МОНТАЖА

Н.ЙОРК

Тумба РТВ

GRTV_78

ширина 78 см

GRTV_90

ширина 91 см

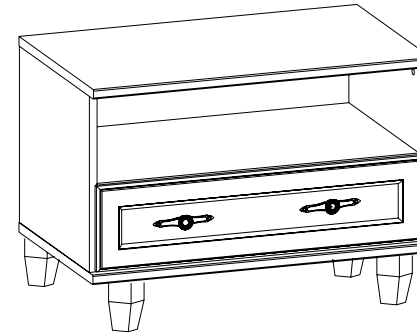

висота 55 см
глибина 49 см

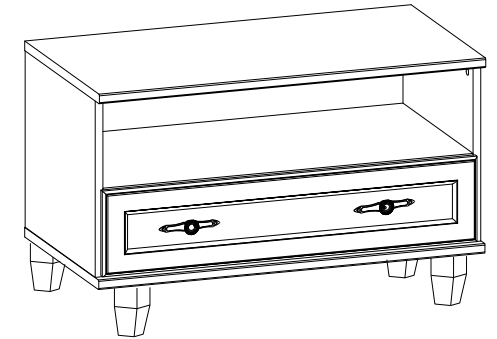

висота 55 см
глибина 49 см

УВАГА !!!

Шановний Клієнте!

У разі виявлення в комплектації пакета відсутності будь-якого елемента або наявності браку

обов'язково!!! -

етикетку-ярлик з даного пакета і **інструкцію монтажу** з відміткою кода цього елемента повернути продавцю.

При відсутності **етикетки-ярлика** рекламація не приймається!

ВНИМАНИЕ !!!

Уважаемый Клиент!

В случае обнаружения в комплектации пакета отсутствия какого-либо элемента или наличия браку

обязательно!!! -

этикетку-ярлик с данного пакета и **инструкцию монтажа** с пометкой кода этого элемента вернуть продавцу.

При отсутствии **этикетки-ярлика** рекламація не принимается!



Виробник:
ТзОВ "ГЕРБОР-ХОЛДІНГ"
Україна, м. Володимир-Волинський
вул. Луцька, 211а
тел.: 2-33-33; 2-29-03



Производитель:
ТОО "ГЕРБОР-ХОЛДИНГ"
Украина, г. Владимир-Волинский
ул. Луцкая, 211а
тел.: 2-33-33; 2-29-03

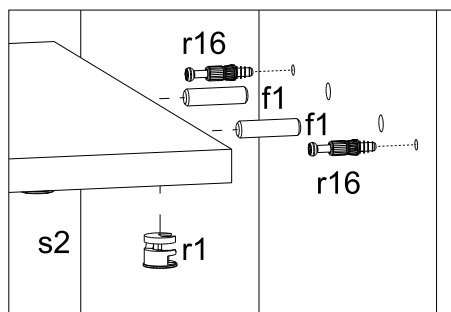
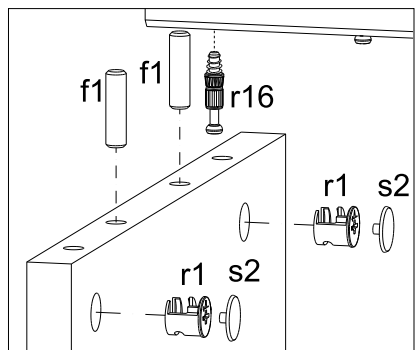

Тумба PTB GRTV_78			
Номер елемента	Розміри	Код	Номер пакета
Номер елемента	Размеры	Код	Номер пакета
1	750 x 196	SG1-057	2/2
2	405 x 455	SG1-173	1/2
3	405 x 455	SG1-174	1/2
4	780 x 480	SG1-253	1/2
5	780 x 485	SG1-254	1/2
6	742 x 455	SG1-358	1/2
7	400 x 140	SG1-506-01	1/2
8	400 x 140	SG1-507-01	1/2
9	693 x 140	SG1-503-01	1/2
10	704 x 397	SG1-927-01	1/2
11	444 x 775	SG1-956	1/2

Тумба PTB GRTV_90			
Номер елемента	Розміри	Код	Номер пакета
Номер елемента	Размеры	Код	Номер пакета
1	882 x 196	SG1-039	2/2
2	405 x 455	SG1-173	1/2
3	405 x 455	SG1-174	1/2
4	910 x 480	SG1-240	1/2
5	910 x 485	SG1-241	1/2
6	872 x 455	SG1-343	1/2
7	400 x 140	SG1-506-01	1/2
8	400 x 140	SG1-507-01	1/2
9	823 x 140	SG1-528-01	1/2
10	834 x 397	SG1-940-01	1/2
11	439 x 898	SG1-941	1/2

