

UA

**ПОРЯДОК МОНТАЖУ**

**УВАГА!** Під час монтажу елементи необхідно класти на м'яку чисту підкладку, наприклад, рушник, ковдра. Не монтувати меблі на дивані, войлоці і т.п. Недотримання вказівок виробника може призвести до появи подряпин на поверхні меблів.

1. В отвори Ø8 мм, які знаходяться в торцях елементів, забити кілки **f1**.

**УВАГА!** Якщо виявиться, що кілок виступає з отвору на довжину більшу ніж 10 мм, його необхідно забити, замінити іншим або зрізати, оскільки при складанні він може пошкодити бік.

**ТАКІ ВИПАДКИ НЕ ПІДЛЯГАЮТЬ РЕКЛАМАЦІЇ!**

2. До кришки **8** прикрутити елементи **k21'** шурупами **p20** і прикріпити ножки **k21<sup>2</sup>**.

3. У відповідні отвори кришок **7,8**, боків **4,6,6** та накладки шухляди **1** вкрутити дюбелі ексцентричних стяжок **r16**.

4. До перегородок **5,6** прикрутити направляючі **w5<sup>cl</sup>** та **w5<sup>cr</sup>** (відповідно) шурупами **e3**.

5. Скласти сегмент згідно з малюнком і з'єднати ексцентричними стяжками **r1**, використовуючи для цього ключик **z1**.

6. Покласти корпус сегменту фасадом вниз на рівну поверхню, вирівняти бокові стінки так, щоб діагоналі були рівними.

7. Прибити задню стінку **15, 16** цвяхами **f1**.

8. Прикрутити декоративні завіси **a35**.

9. Покласти двері на рівну поверхню і обережно вмонтувати петлі **a39**, використовуючи шурупи **e15**.

10. Прикрутити і відрегулювати двері.

11. Скласти шухляду в такій послідовності: а) з'єднати задню стінку шухляди **13** з боками **11,12** конфірматами **e32** і вставити дно **14**; б) з'єднати накладку шухляди **1** з боками **11, 12**; с) до боків **11, 12** прикрутити направляючі **w5** шурупами **p54**.

12. Прикрутити ручки **c65**, використовуючи гвинти **j1** (шухляда) і **j7** (двері).

RU

**ОЧЕРЕДНОСТЬ МОНТАЖА**

**ВНИМАНИЕ!** Во время монтажа элементы следует класть на мягкую чистую подкладку, например: полотенце, одеяло. Не монтировать мебель на диване, войлоке и т.п. Несоблюдение указаний производителя может привести к появлению царапин на поверхности мебели.

1. В отверстия Ø8 мм, которые находятся в торцах элементов, вбить шканты **f1**.

**ВНИМАНИЕ!** В случае, если шкант выступает из отверстия более чем на 10 мм, его необходимо добить, заменить другим или срезать, поскольку он при монтаже может повредить боковую стенку.

**ТАКИЕ СЛУЧАИ НЕ ПОДЛЕЖАТ РЕКЛАМАЦИИ!**

2. К крышке **8** прикрутить элемент **k21'** шурупами **p20** и прикрепить ножки **k21<sup>2</sup>**.

3. В соответствующие отверстия крышек **7,8**, боков **4,5,6** и накладки ящика **1** вкрутить дюбеля эксцентрических стяжек **r16**.

4. К перегородкам **5,6** прикрутить направляющие **w5<sup>cr</sup>** и **w5<sup>cl</sup>** (соответственно) шурупами **e3**.

5. Собрать сегмент в соответствии с рисунком и соединить эксцентрическими стяжками **r1**, используя для этого ключик **z1**.

6. Положить корпус сегмента лицевой стороной вниз на ровную поверхность, выровнять боковые стенки так, чтобы диагонали были равны.

7. Прибить заднюю стенку **15,16** гвоздями **f1**.

8. Прикрутить декоративные петли **a35**.

9. Положить двери на ровную поверхность и осторожно смонтировать петли **a39**, используя шурупы **e15**.

10. Прикрутить и отрегулировать двери.

11. Собрать выдвижные ящики в такой последовательности: а) соединить заднюю стенку **13** с боками **11,12** конфірматами **e32** и вставить дно **14**; б) соединить накладку ящика **1** с боками **11,12**; с) к бокам **11,12** прикрутить направляющие **w5** шурупами **p54**.

12. Прикрутить ручки **c65**, используя винты **j7** (двері) и **j1** (выдвижной ящик).

Фурнітура | Фурнитурa

4x 100x9 <b>a35</b>	4x <b>a39</b>	4x <b>b19</b>	3x <b>c65<sup>1</sup></b>	3x <b>c65<sup>2</sup></b>
8x Ø5x17mm <b>d1</b>	6x φ6x13 мм <b>e3</b>	8x Ø6,3x13mm <b>e15</b>	20x φ8x30 мм <b>f1</b>	4x φ5,0x50 мм <b>e32</b>
1x M4x20 мм <b>j1</b>	2x M4x35 мм <b>j7</b>	5x <b>k21'</b>	5x <b>k21<sup>2</sup></b>	40x <b>l1</b>
10x φ3,5x20 мм <b>p20</b>	4x φ3x12 мм <b>p54</b>	20x φ15 #16 <b>r1</b>	4x φ12 #12 <b>r15</b>	24x <b>r16</b>
1x 400 мм <b>w5<sup>cl</sup></b> Link	1x 400 мм <b>w5<sup>cr</sup></b> Link	1x 400 мм <b>w5<sup>dl</sup></b> Link	1x 400 мм <b>w5<sup>dr</sup></b> Link	1x <b>z1</b>

ІНСТРУКЦІЯ МОНТАЖУ | ИНСТРУКЦИЯ МОНТАЖА

**Н.ЙОРК**

Тумба РТВ

**GRTV\_118**

Габаритні розміри:

ширина 118 см  
висота 55 см  
глибина 49 см

Габаритные размеры:

ширина 118 см  
высота 55 см  
глубина 49 см

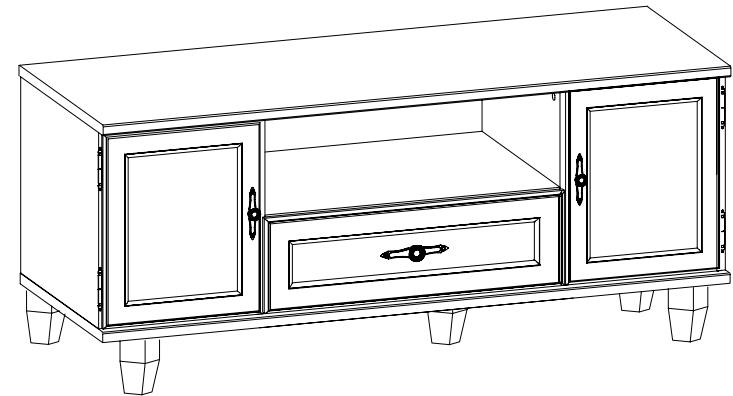

**УВАГА !!!**

*Шановний Клієнте!*

У разі виявлення в комплектації пакета відсутності будь-якого елемента або наявності браку

**обов'язково!!! -**

**етикетку-ярлик** з даного пакета і **інструкцію монтажу** з відміткою кода цього елемента повернути продавцю.

При відсутності **етикетки-ярлика** рекламація не приймається!

**ВНИМАНИЕ !!!**

*Уважаемый Клиент!*

В случае обнаружения в комплектации пакета отсутствия какого-либо элемента или наличия браку

**обязательно!!! -**

**этикетку-ярлик** с данного пакета и **инструкцию монтажа** с пометкой кода этого элемента вернуть продавцу.

При отсутствии **этикетки-ярлика** рекламація не принимается!



Виробник:  
ТзОВ "ГЕРБОР-ХОЛДІНГ"  
Україна, м. Володимир-Волинський  
вул. Луцька, 211а  
тел.: 2-33-33; 2-29-03



Производитель:  
ТОО "ГЕРБОР-ХОЛДИНГ"  
Украина, г. Владимир-Волинский  
ул. Луцкая, 211а  
тел.: 2-33-33; 2-29-03

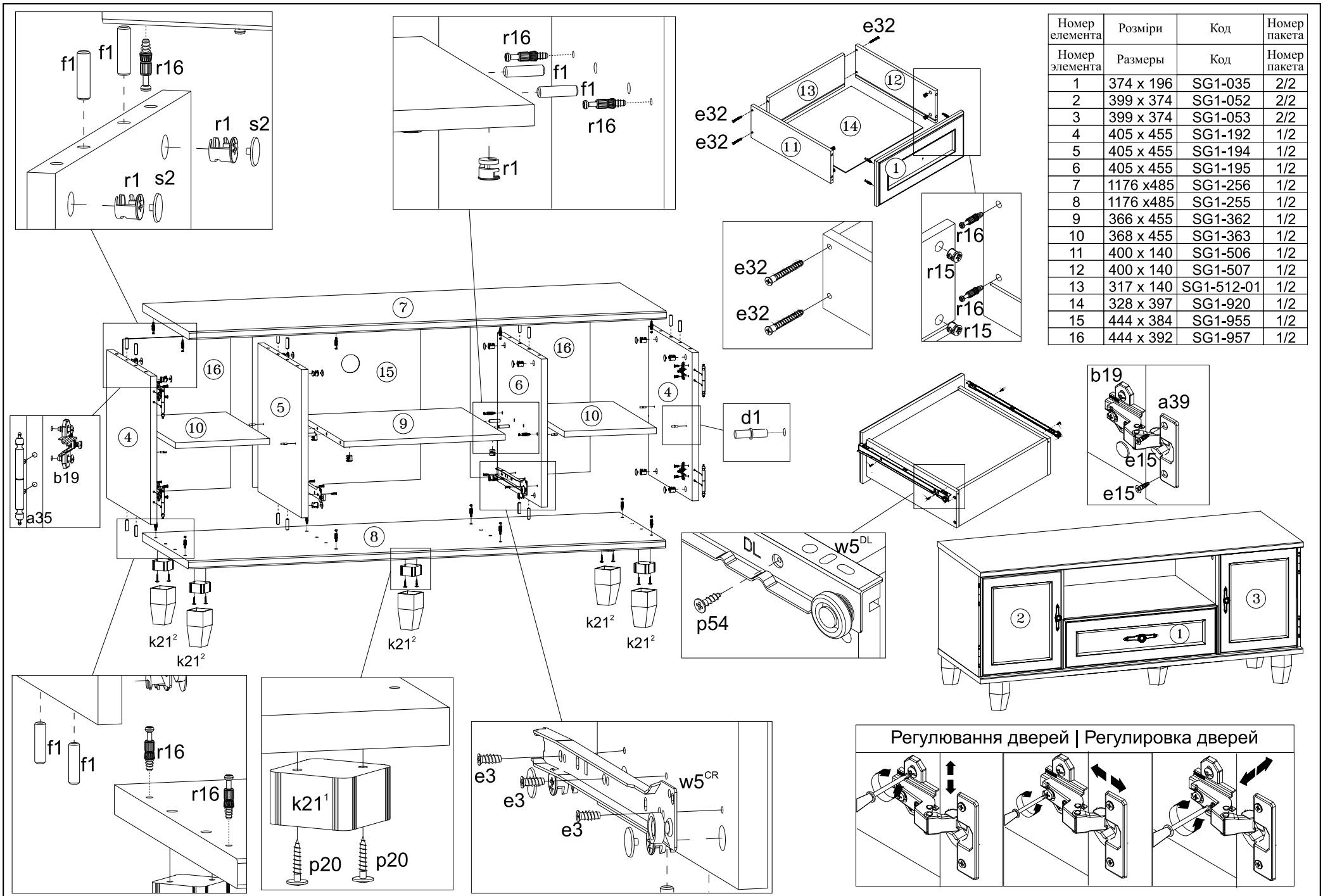

Номер елемента	Розміри	Код	Номер пакета
1	374 x 196	SG1-035	2/2
2	399 x 374	SG1-052	2/2
3	399 x 374	SG1-053	2/2
4	405 x 455	SG1-192	1/2
5	405 x 455	SG1-194	1/2
6	405 x 455	SG1-195	1/2
7	1176 x 485	SG1-256	1/2
8	1176 x 485	SG1-255	1/2
9	366 x 455	SG1-362	1/2
10	368 x 455	SG1-363	1/2
11	400 x 140	SG1-506	1/2
12	400 x 140	SG1-507	1/2
13	317 x 140	SG1-512-01	1/2
14	328 x 397	SG1-920	1/2
15	444 x 384	SG1-955	1/2
16	444 x 392	SG1-957	1/2

