

UA

ПОРЯДОК МОНТАЖУ

УВАГА! Під час монтажу елементи необхідно класти на м'яку чисту підкладку, наприклад, рушник, ковдра. Не монтувати меблі на дивані, войлоці і т.п. Недотримання вказівок виробника може призвести до появи подряпин на поверхні меблів.

1. В отвори $\varnothing 8$ мм, які знаходяться в торцях елементів, забити кілки **f1**.

УВАГА! Якщо виявиться, що кілок виступає з отвору на довжину більшу ніж 10 мм, його необхідно забити, замінити іншим або зрізати, оскільки при складанні він може пошкодити бік.

ТАКІ ВИПАДКИ НЕ ПІДЛЯГАЮТЬ РЕКЛАМАЦІЇ!

2. До кришки **4** прикрутити елементи **k21'** шурупами **p20** і прикріпити ножки **k21²**.

3. У відповідні отвори кришок **4,5** вкрутити дюбелі ексцентричних стяжок **r16**.

4. До боків **3** прикрутити підкладки петель **b19** та вбити полицетримачі **d1**.

5. Скласти сегмент згідно з малюнком і з'єднати ексцентричними стяжками **r1**, використовуючи ключик **z1**.

6. Покласти корпус сегменту фасадом вниз на рівну поверхню, вирівняти бокові стінки так, щоб діагоналі були рівними.

7. Прибити задню стінку **7** цвяхами **l1**. Перед прибиттям задньої стінки вставити з'єднувальну планку **8**.

8. До боку **3** прикрутити декоративні петлі **a35**.

9. Покласти двері на рівну поверхню і обережно вмонтувати петлі **a39**, використовуючи шурупи **e15**.

10. Прикрутити і відрегулювати двері.

11. Прикрутити ручки **c65**, використовуючи гвинти **j7**.

RU

ОЧЕРЕДНОСТЬ МОНТАЖА

ВНИМАНИЕ! Во время монтажа элементы следует класть на мягкую чистую подкладку, например: полотенце, одеяло. Не монтировать мебель на диване, войлоке и т.п. Несоблюдение указаний производителя может привести к появлению царапин на поверхности мебели.

1. В отверстия $\varnothing 8$ мм, которые находятся в торцах элементов, вбить шканты **f1**.

ВНИМАНИЕ! В случае, если шкант выступает из отверстия более чем на 10 мм, его необходимо добить, заменить другим или срезать, поскольку он при монтаже может повредить боковую стенку.

ТАКИЕ СЛУЧАИ НЕ ПОДЛЕЖАТ РЕКЛАМАЦИИ!

2. К крышке **4** прикрутить элемент **k21'** шурупами **p20** и прикрепить ножки **k21²**.

3. В соответствующие отверстия крышек **4,5** вкрутить дюбеля эксцентрических стяжек **r16**.

4. К бокам **3** прикрутить подкладки петель **b19** и вбить полкодержатели **d1**.

5. Собрать сегмент в соответствии с рисунком и соединить эксцентрическими стяжками **r1**, используя ключик **z1**.

6. Положить корпус сегмента лицевой стороной вниз на ровную поверхность, выровнять боковые стенки так, чтобы диагонали были равны.

7. Прибить заднюю стенку **7** гвоздями **l1**. Перед тем как прибить заднюю стенку, вставить соединительную планку **8**.

8. К бокам **3** прикрутить декоративные петли **a35**.

9. Положить двери на ровную поверхность и осторожно вмонтировать петли **a39**, используя шурупы **e15**.

10. Прикрутить и отрегулировать двери.

11. Прикрутить ручки **c65**, используя винты **j7**.

Фурнітура / Фурнитурa

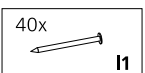
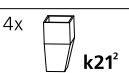
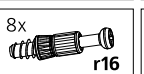
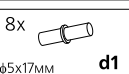
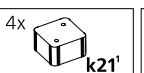
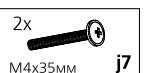
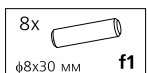
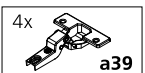
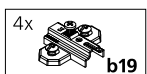

ІНСТРУКЦІЯ МОНТАЖУ | ИНСТРУКЦИЯ МОНТАЖА

Н.ЙОРК

Шафка

Шкафчик

ГКОМ_2d

ГАБАРИТНІ РОЗМІРИ:

ширина 78 см
висота 113 см
глибина 35,5 см

ГАБАРИТНЫЕ РАЗМЕРЫ:

ширина 78 см
высота 113 см
глубина 35,5 см

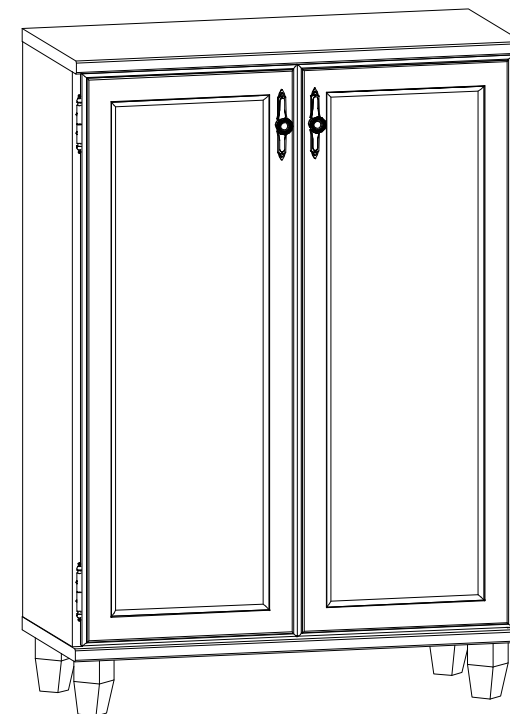

УВАГА !!!

Шановний Клієнте!

У разі виявлення в комплектації пакета відсутності будь-якого елемента або наявності браку

обов'язково!!! -

етикетку-ярлик з даного пакета і **інструкцію монтажу** з відміткою кода цього елемента повернути продавцю.

При відсутності **етикетки-ярлика** рекламація не приймається!

ВНИМАНИЕ !!!

Уважаемый Клиент!

В случае обнаружения в комплектации пакета отсутствия какого-либо элемента или наличия браку

обязательно!!! -

этикетку-ярлик с данного пакета и **инструкцию монтажа** с пометкой кода этого элемента вернуть продавцу.

При отсутствии **этикетки-ярлика** рекламація не принимается!



Виробник:

ТзОВ "ГЕРБОР-ХОЛДІНГ"
Україна, м. Володимир-Волинський
вул. Луцька, 211а
тел.: 2-33-33; 2-29-03



Производитель:

ТОО "ГЕРБОР-ХОЛДИНГ"
Україна, г. Владимир-Волынский
ул. Луцкая, 211а
тел.: 2-33-33; 2-29-03

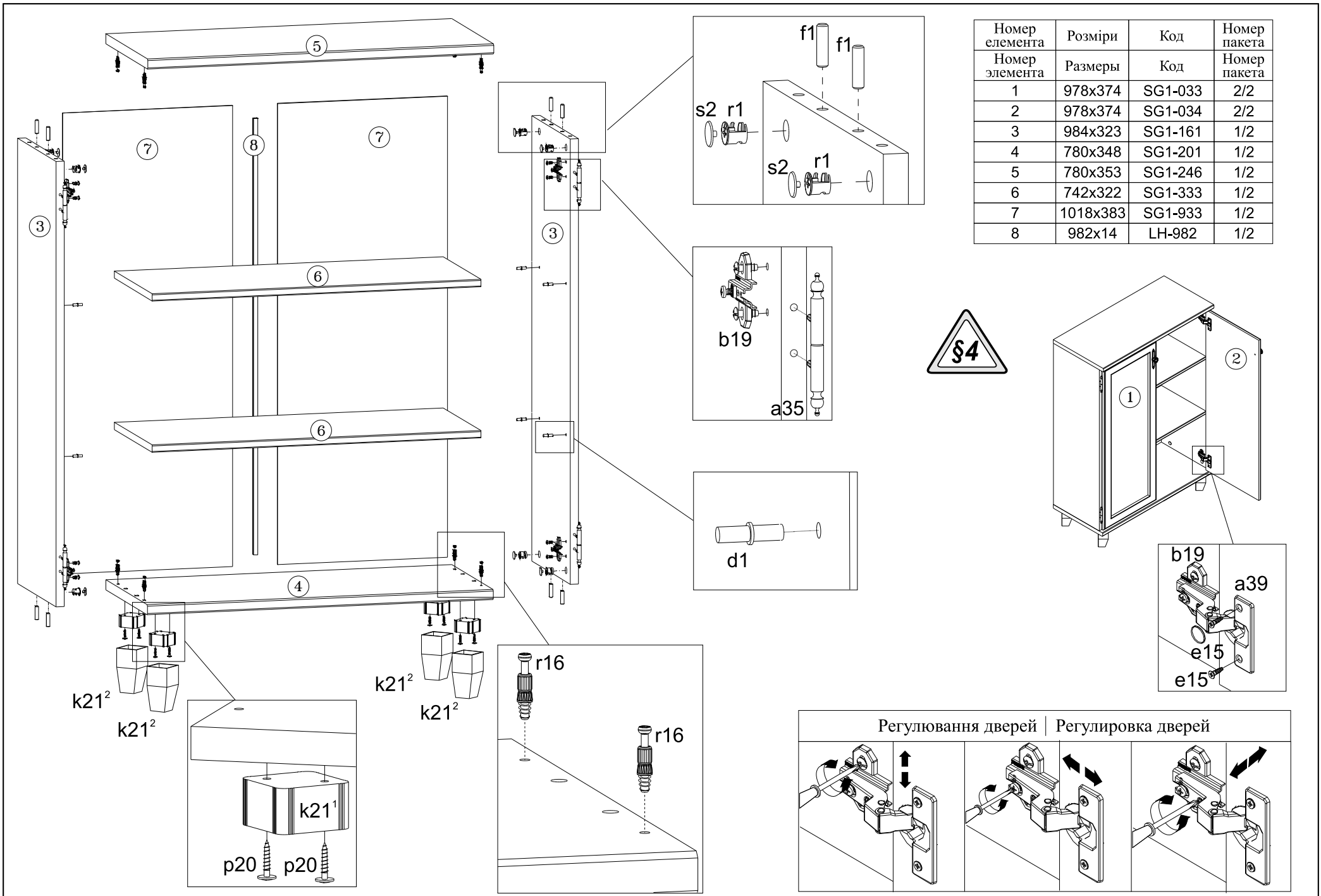

Номер елемента	Розміри	Код	Номер пакета
Номер элемента	Размеры	Код	Номер пакета
1	978x374	SG1-033	2/2
2	978x374	SG1-034	2/2
3	984x323	SG1-161	1/2
4	780x348	SG1-201	1/2
5	780x353	SG1-246	1/2
6	742x322	SG1-333	1/2
7	1018x383	SG1-933	1/2
8	982x14	LH-982	1/2

