

UA

ПОРЯДОК МОНТАЖУ

УВАГА! Під час монтажу елементи необхідно класти на м'яку чисту підкладку, наприклад, рушник, ковдра. Не монтувати меблі на дивані, войлоці і т.п. Недотримання вказівок виробника може призвести до появи подряпин на поверхні меблів.

1. В отвори Ø8 мм, які знаходяться в торцях елементів, забити кілки **f1**.
- УВАГА!** Якщо виявиться, що кілок виступає з отвору на довжину більшу ніж 10 мм, його необхідно забити, замінити іншим або зрізати, оскільки при складанні він може пошкодити бік.
- ТАКІ ВИПАДКИ НЕ ПІДЛЯГАЮТЬ РЕКЛАМАЦІЇ!**
2. У відповідні отвори боків **1,2**, перегородок **3,4** та кришки **5** вкрутити дюбелі ексцентричних стяжок **r16**.
3. До боків **1,2** та перегородок **3,4** вбити полицетримачі **d1**.
4. До боків **1,2** прикрутити підкладки петель **b19**.
5. Скласти сегмент згідно з малюнком і з'єднати ексцентричними стяжками **r1**, використовуючи для цього ключик **z1**.
6. Покласти корпус сегмента фасадом вниз на рівну поверхню, вирівняти бокові стінки так, щоб діагоналі були рівними.
7. Прибити задню стінку **13,14** цвяхами **l1**.
8. До боків **1,2** прикрутити декоративні петлі **a35**.
9. Покласти двері на рівну поверхню і обережно вмонтувати петлі **a39**, використовуючи шурупи **e15**.
10. Прикрутити і відрегулювати двері.
11. Прикрутити ручки **c65**, використовуючи гвинти **j7**.
12. Прикрутити карнізи **10,11,12** за допомогою бляшки **n54** шурупами **p1** (до карніза) та **p38** (до стяжної полки **5**), а потім з'єднати бляшкою **n40** шурупами **p1**.
13. Закріпити надставку за допомогою бляшки **n52** до нижнього елемента шурупами **p25**.

RU

ОЧЕРЕДНОСТЬ МОНТАЖА

ВНИМАНИЕ! Во время монтажа элементы следует класть на мягкую чистую подкладку, например: полотенце, одеяло. Не монтировать мебель на диване, войлоке и т.п. Несоблюдение указаний производителя может привести к появлению царапин на поверхности мебели.

1. В отверстия Ø8 мм, которые находятся в торцах элементов, вбить шканты **f1**.
- ВНИМАНИЕ!** В случае, если шкант выступает из отверстия более чем на 10 мм, его необходимо добить, заменить другим или срезать, поскольку он при монтаже может повредить боковую стенку.
- ТАКИЕ СЛУЧАИ НЕ ПОДЛЕЖАТ РЕКЛАМАЦИИ!**
2. В соответствующие отверстия боков **1,2**, перегородок **3,4** и крышки **5** вкрутить дюбеля эксцентрических стяжек **r16**.
3. В бока **1,2** и перегородки **3,4** вбить полкодержатели **d1**.
4. К бокам **1,2** прикрутить подкладки петель **b19**.
5. Собрать сегмент в соответствии с рисунком и соединить эксцентрическими стяжками **r1**, используя для этого ключик **z1**.
6. Положить корпус сегмента лицевой стороной вниз на ровную поверхность, выровнять боковые стенки так, чтобы диагонали были равны.
7. Прибить заднюю стенку **13,14** гвоздями **l1**.
8. К бокам **1,2** прикрутить декоративные петли **a35**.
9. Положить двери на ровную поверхность и осторожно вмонтировать петли **a39**, используя шурупы **e15**.
10. Прикрутить и отрегулировать двери.
11. Прикрутить ручки **c65** и отрегулировать гвинты **j7**.
12. Прикрутить карнизы **10,11,12** при помощи бляшки **n54** шурупами **p1** (к карнизу) и **p38** (к стяжной полке **5**), а потом соединить при помощи пластинки **n40** шурупами **p1**.
13. Закрепить надставку при помощи пластинки **n52** к нижнему элементу шурупами **p25**.

Фурнітура / Фурнитура

4x 100x9 a35	4x a39	4x b19	2x c65²	2x c65¹	 СТРИЧКА БЕЗПЕКИ ПРЕДУПРЕЖДАЮЩАЯ ПЕЧАТКА ЗАБЕЗПЕЧЕННЯ ТОВАРНОГО ІНТЕРЕСУ ВИРОБНИКА
8x Ø6,3x13 мм e15	18x Ø8x30 мм f1	2x M4x35 мм j7	24x Ø5x17 мм d1	80x l1	
2x n40	2x 62x12/1мм n52	8x 50x12x13,5/1,5мм n54	12x Ø3,5x13 мм p1	6x Ø3,5x16 мм p25	
8x Ø3,5x16 мм p38	18x Ø15 #16 r1	18x r16	4x s2	1x z1	
				1x Ø3,5x16 мм p38	

ІНСТРУКЦІЯ МОНТАЖУ | ИНСТРУКЦИЯ МОНТАЖА

Н.ЙОРК

Надставка

GNAD_117 d

GNAD_117 w

Габаритні розміри:

висота 124,5 см
ширина 105 см
глибина 38 см

Габаритные размеры:

висота 124,5 см
ширина 105 см
глибина 38 см

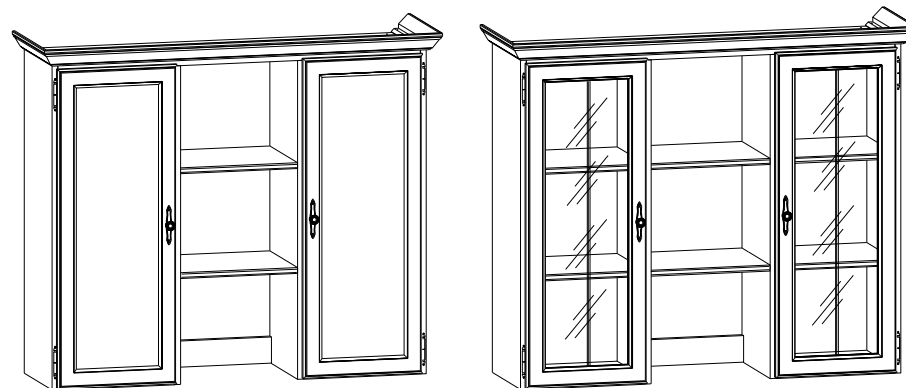

УВАГА !!!

Шановний Клієнте!

У разі виявлення в комплектації пакета відсутності будь-якого елемента або наявності браку

обов'язково!!! -

етикетку-ярлик з даного пакета і **інструкцію монтажу** з відміткою кода цього елемента повернути продавцю.

При відсутності **етикетки-ярлика** рекламація не приймається!

ВНИМАНИЕ !!!

Уважаемый Клиент!

В случае обнаружения в комплектации пакета отсутствия какого-либо элемента или наличия брака

обязательно!!! -

этикетку-ярлык с данного пакета и **инструкцию монтажа** с пометкой кода этого элемента вернуть продавцу.

При отсутствии **этикетки-ярлика** рекламація не принимается!



Виробник:
ТзОВ "ГЕРБОР-ХОЛДІНГ"
Україна, м. Володимир-Волинський
вул. Луцька, 211а
тел.: 2-33-33; 2-29-03



Производитель:
ТОО "ГЕРБОР-ХОЛДИНГ"
Украина, г. Владимир-Волынский
ул. Луцкая, 211а
тел.: 2-33-33; 2-29-03

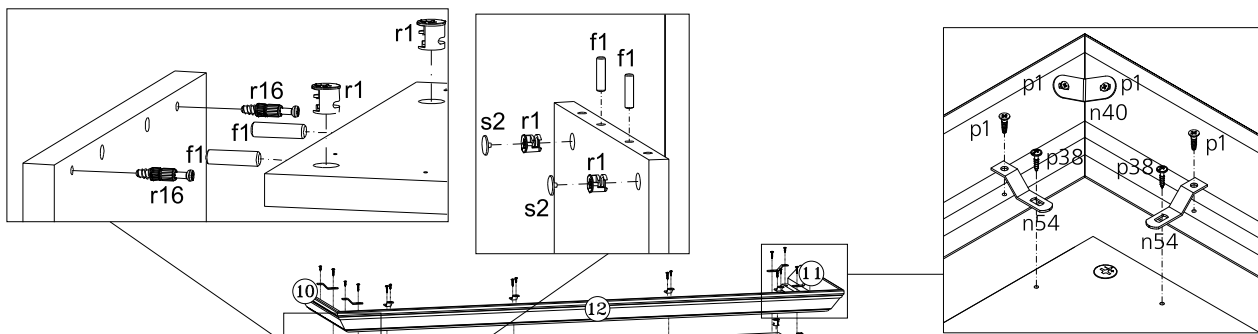

Номер елемента	Розміри	Код	Номер пакета
1	994 x 323	SG1-140	1/3
2	994 x 323	SG1-141	1/3
3	978 x 323	SG1-142	1/3
4	978 x 323	SG1-143	1/3
5	1138 x 323	SG1-323	2/3
6	354 x 317	SG1-325/A	2/3
6a	354 x 317	SG1-325/B	2/3
7	354 x 323	SG1-335	2/3
8	394 x 317	SG1-339/A	2/3
9	394 x 80	SG1-406	2/3
10	375 x 79	SG1-517	2/3
11	375 x 79	SG1-518	2/3
12	1249 x 79	SG1-520	2/3
13	989 x 376	SG1-924	2/3
14	989 x 412	SG1-932	2/3
15	978 x 374	SG1-029	3/3
16	978 x 374	SG1-002	3/3

← GNAD_117d
← GNAD_117w

← GNAD_117d
← GNAD_117w

