

UA

ПОРЯДОК МОНТАЖУ

УВАГА! Під час монтажу елементи необхідно класти на м'яку чисту підкладку, наприклад, рушник, ковдра. Не монтувати меблі на дивані, войлоці і т.п. Недотримання вказівок виробника може призвести до появи подряпин на поверхні меблів.

1. В отвори Ø8 мм, які знаходяться в торцях елементів, забити кілки **f1**.

УВАГА! Якщо виявиться, що кілок виступає з отвору на довжину більшу ніж 10 мм, його необхідно забити, замінити іншим або зрізати, оскільки при складанні він може пошкодити бік.

ТАКІ ВИПАДКИ НЕ ПІДЛЯГАЮТЬ РЕКЛАМАЦІЇ!

2. У відповідні отвори боків **1,2**, перегородок **3,4** та кришки **6** вкрутити дюбелі ексцентричних стяжок **r16**.

3. До боків **1,2** та перегородок **3,4** вбити полицетримачі **d1**.

4. До боків **1,2** прикрутити підкладки петель **b19**.

5. Скласти сегмент згідно з малюнком і з'єднати ексцентричними стяжками **r1**, використовуючи для цього ключик **z1**.

6. Покласти корпус сегменту фасадом вниз на рівну поверхню, вирівняти бокові стінки так, щоб діагоналі були рівними.

7. Прибити задню стінку **13,14** цвяхами **l1**. Перед прибиттям задньої стінки вставити з'єднувальну планку **15**.

8. До боків **1,2** прикрутити декоративні петлі **a35**.

9. Покласти двері на рівну поверхню і обережно вмонтувати петлі **a39**, використовуючи шурупи **e15**.

10. Прикрутити і відрегулювати двері.

11. Прикрутити ручки **c65**, використовуючи гвинти **j7**.

12. Прикрутити карнізи **10,11,12** за допомогою бляшки **n54** шурупами **p1** (до карніза) та **p38** (до стяжної полки б), а потім з'єднати бляшкою **n40** шурупами **p1**.

13. Закріпити надставку за допомогою бляшки **n52** до нижнього елемента шурупами **p25**.

RU

ОЧЕРЕДНОСТЬ МОНТАЖА

ВНИМАНИЕ! Во время монтажа элементы следует класть на мягкую чистую подкладку, например: полотенце, одеяло. Не монтировать мебель на диване, войлоке и т.п. Несоблюдение указаний производителя может привести к появлению царапин на поверхности мебели.

1. В отверстия Ø8 мм, которые находятся в торцах элементов, вбить шканты **f1**.

ВНИМАНИЕ! В случае, если шкант выступает из отверстия более чем на 10 мм, его необходимо добить, заменить другим или срезать, поскольку он при монтаже может повредить боковую стенку.

ТАКИЕ СЛУЧАИ НЕ ПОДЛЕЖАТ РЕКЛАМАЦИИ!

2. В соответствующие отверстия боков **1,2**, перегородок **3,4** и крышки **6** вкрутить дюбеля эксцентрических стяжек **r16**.

3. В бока **1,2** и перегородки **3,4** вбить полкодержатели **d1**.

4. К бокам **1,2** прикрутить подкладки петель **b19**.

5. Собрать сегмент в соответствии с рисунком и соединить эксцентрическими стяжками **r1**, используя ключик **z1**.

6. Положить корпус сегмента лицевой стороной вниз на ровную поверхность, выровнять боковые стенки так, чтобы диагонали были равны.

7. Прибить заднюю стенку **13,14** гвоздями **l1**. Перед тем как прибить заднюю стенку, вставить соединительную планку **15**.

8. К бокам **1,2** прикрутить декоративные петли **a35**.

9. Положить двери на ровную поверхность и осторожно вмонтировать петли **a39**, используя шурупы **e15**.

10. Прикрутить и отрегулировать двери.

11. Прикрутить ручки **c65**, используя болты **j7**.

12. Прикрутить карнизы **10,11,12** при помощи пластины **n54** шурупами **p1** (к карнизу) и **p38** (к стяжной полке б), а потом соединить пластинкой **n40** шурупами **p1**.

13. Закрепить надставку при помощи пластины **n52** к нижнему элементу шурупами **p25**.

Фурнітура / Фурнитура

4x 100x9 a35	4x a39	4x b19	2x c65²	2x c65¹	
8x Ø6,3x13 мм e15	18x Ø8x30 мм f1	2x M4x35 мм j7	24x Ø5x17 мм d1	2x n40	
95x l1	2x 62x12/11мм n52	8x 50x12x13,5/1,5мм n54	12x Ø3,5x13 мм p1	6x Ø3,5x16 мм p25	
8x Ø3,5x16 мм p38	18x Ø15 #16 r1	18x r16	4x s2	1x z1	
			1x Ø3,5x16 мм p38	1x n26¹	

ІНСТРУКЦІЯ МОНТАЖУ | ИНСТРУКЦИЯ МОНТАЖА

Н.ЙОРК

Надставка
GNAD_155 d

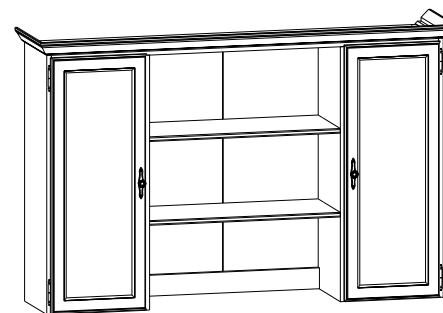

Надставка
GNAD_155 w

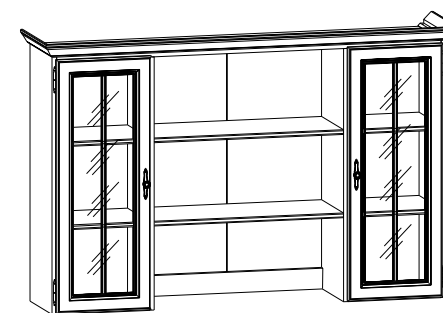

Габаритні розміри:

висота 105 см
ширина 162,5 см
глибина 38 см

Габаритные размеры:

висота 105 см
ширина 162,5 см
глибина 38 см

УВАГА !!!

Шановний Клієнте!

У разі виявлення в комплектації пакета відсутності будь-якого елемента або наявності браку

обов'язково!!! -

етикетку-ярлик з даного пакета і **інструкцію монтажу** з відміткою кода цього елемента повернути продавцю.

При відсутності **етикетки-ярлика** рекламація не приймається!

ВНИМАНИЕ !!!

Уважаемый Клиент!

В случае обнаружения в комплектации пакета отсутствия какого-либо элемента или наличия браку

обязательно!!! -

этикетку-ярлик с данного пакета и **инструкцию монтажа** с пометкой кода этого элемента вернуть продавцу.

При отсутствии **этикетки-ярлика** рекламація не принимается!



Виробник:

ТзОВ "ГЕРБОР-ХОЛДІНГ"
Україна, м. Володимир-Волинський
вул. Луцька, 211а
тел.: 2-33-33; 2-29-03



Производитель:

ТОО "ГЕРБОР-ХОЛДІНГ"
Україна, г. Владимир-Волинский
ул. Луцкая, 211а
тел.: 2-33-33; 2-29-03

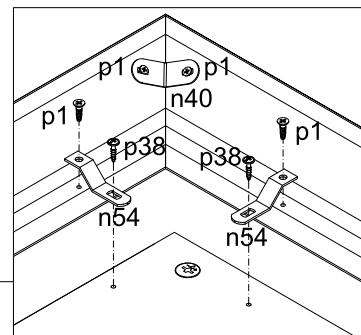
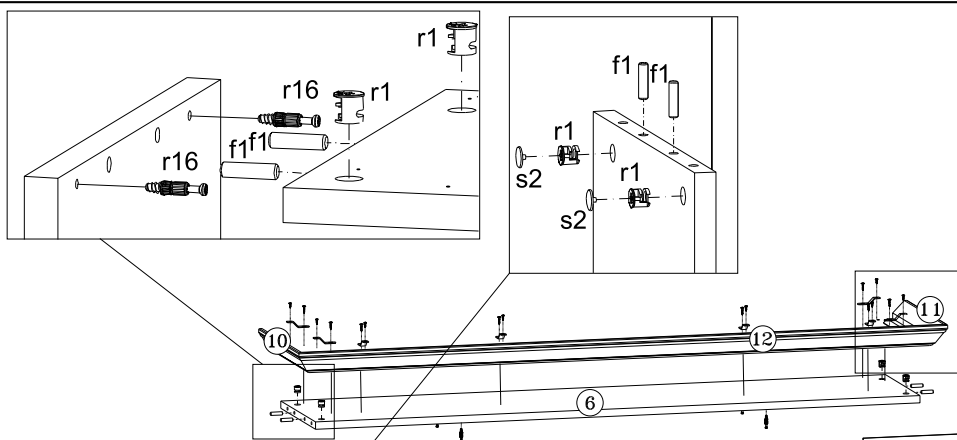

Номер елемента	Розміри	Код	Номер пакета
Номер елемента	Размеры	Код	Номер пакета
1	994x323	SG1-140	1/3
2	994x323	SG1-141	1/3
3	978x323	SG1-142	1/3
4	978x323	SG1-143	1/3
5*	354x317	SG1-325/A	2/3
5a**	354x317	SG1-325/B	2/3
6	1514x323	SG1-326	2/3
7	770x317	SG1-327/A	2/3
8	354x323	SG1-335	2/3
9	770x80	SG1-407	2/3
10	375x79	SG1-517	

Номер елемента	Розміри	Код	Номер пакета
Номер елемента	Размеры	Код	Номер пакета
11	375x79	SG1-518	2/3
12	1625x79	SG1-521	2/3
13	989x376	SG1-924	2/3
14	989x393	SG1-928	2/3
15	895x14	LH-895	2/3
16	978x374	SG1-029	3/3
17	978x374	SG1-002	3/3

* - 5 - GNAD_155d
 * - 5a- GNAD_155w

