

UA

ПОРЯДОК МОНТАЖУ

УВАГА! Під час монтажу елементи необхідно класти на м'яку чисту підкладку, наприклад, рушник, ковдра. Не монтувати меблі на дивані, войлоці і т.п. Недотримання вказівок виробника може призвести до появи подряпин на поверхні меблів.

1. В отвори $\varnothing 8$ мм, які знаходяться в торцях елементів, забити кілки **f1**.

УВАГА! Якщо виявиться, що кілок виступає з отвору на довжину більшу ніж 10 мм, його необхідно забити, замінити іншим або зрізати, оскільки при складанні він може пошкодити бік.

ТАКІ ВИПАДКИ НЕ ПІДЛЯГАЮТЬ РЕКЛАМАЦІЇ!

2. У відповідні отвори боків **2,3** та задньої плити **4** вкрутити дюбелі ексцентричних стяжок **r16** та вбити полицетримачі **d1**.

3. До боку **3** прикрутити підкладки петель **b20** шурупами **e14**.

4. Скласти сегмент згідно з малюнком і з'єднати ексцентричними стяжками **r1**, використовуючи для цього ключик **z1**.

5. Покласти корпус сегменту фасадом вниз на рівну поверхню, вирівняти бокові стінки так, щоб діагоналі були рівними.

6. Прибити задню стінку **11** цвяхами **l1**. (Дивись малюнок!)

7. До боку **3** прикрутити декоративні петлі **a35**.

8. Покласти двері на рівну поверхню і обережно вмонтувати петлі **a38**, використовуючи шурупи **e15**.

9. Прикрутити і відрегулювати двері.

10. Прикрутити ручки **c65**, використовуючи гвинти **j6**.

11. Прикрутити карнізи **8,9,10** за допомогою бляшки **n54** шурупами **p1** (до карніза) та **p38** (до стяжної полки **7**), а потім з'єднати бляшкою **n48** шурупами **p1**.

RU

ОЧЕРЕДНОСТЬ МОНТАЖА

ВНИМАНИЕ! Во время монтажа элементы следует класть на мягкую чистую подкладку, например: полотенце, одеяло. Не монтировать мебель на диване, войлоке и т.п. Несоблюдение указаний производителя может привести к появлению царапин на поверхности мебели.

1. В отверстия $\varnothing 8$ мм, которые находятся в торцах элементов, вбить шканты **f1**.

ВНИМАНИЕ! В случае, если шкант выступает из отверстия более чем на 10 мм, его необходимо добить, заменить другим или срезать, поскольку он при монтаже может повредить боковую стенку.

ТАКИЕ СЛУЧАИ НЕ ПОДЛЕЖАТ РЕКЛАМАЦИИ!

2. В соответствующие отверстия боков **2,3** и задней плиты **4** вкрутить дюбеля эксцентрических стяжек **r16** и вбить полкодержатели **d1**.

3. К боку **3** прикрутить подкладки петель **b20** шурупами **e14**.

4. Собрать сегмент в соответствии с рисунком и соединить эксцентрическими стяжками **r1**, используя для этого ключик **z1**.

5. Положить корпус сегмента лицевой стороной вниз на ровную поверхность, выровнять боковые стенки так, чтобы диагонали были равны.

6. Прибить заднюю стенку **11** гвоздями **l1**. (Смотри рисунок!)

7. К боку **3** прикрутить декоративные петли **a35**.

8. Положить двери на ровную поверхность и осторожно вмонтировать петли **a38**, используя шурупы **e15**.

9. Прикрутить и отрегулировать двери.

10. Прикрутить ручки **c65**, используя винты **j6**.

11. Прикрутить карнизы **8,9,10** при помощи планки **n54** шурупами **p1** (к карнизу) и **p38** (к стяжной полке **7**), а потом соединить при помощи планки **n48** шурупами **p1**.

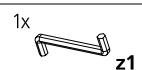
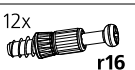
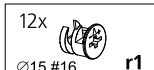
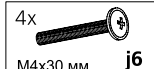
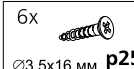
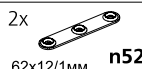
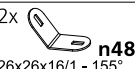
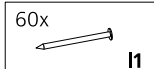
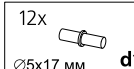
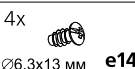
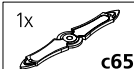
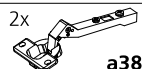
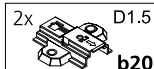
Фурнітура
Фурнитура

СТРІЧКА БЕЗПЕКИ

ПРЕДОХРАНИТЕЛЬНАЯ ЛЕНТА / TÄSMA ZABEZPEČENIA
THE ANTI-TOPPLE DEVICE / DAS SICHERUNGSBAND



Стрічка безпеки є важливою складовою частиною меблів. Вона захищає дітей від падіння з столу. Будь ласка, встановіть стрічку безпеки на кожному столі. Якщо стрічка безпеки не встановлена, виробитель не несе відповідальності за травми дітей. Дякуємо за увагу до безпеки дітей.

Bitte lesen Sie die Gebrauchsanweisung für die Tischsicherungsbande. Das Tischsicherungsband ist ein wichtiges Sicherheitsmerkmal. Es schützt Kinder vor Stürzen vom Tisch. Bitte installieren Sie das Tischsicherungsband an jedem Tisch. Wenn das Tischsicherungsband nicht installiert ist, übernimmt der Hersteller keine Haftung für Verletzungen von Kindern. Vielen Dank für Ihre Aufmerksamkeit.

Увага! Під час монтажу необхідно використовувати стрічку безпеки. Якщо її не встановити, дитина може впасти з столу і отримати травми. Дякуємо за увагу до безпеки дітей.

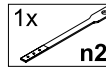
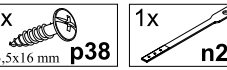

ІНСТРУКЦІЯ МОНТАЖУ | ИНСТРУКЦИЯ МОНТАЖА

Н.ЙОРК

Надставка кутова | Надставка угловая

GNAD_1 wn

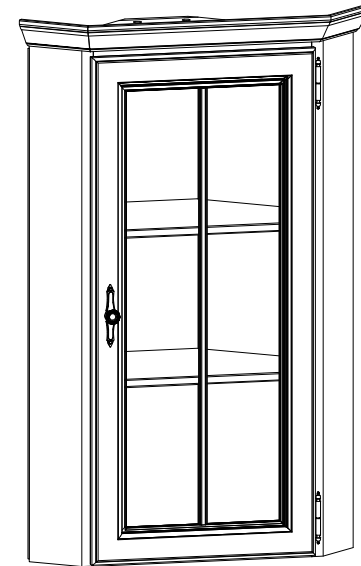

Габаритні розміри:

висота 105 см
ширина 49 см
глибина 49 см

Габаритные размеры:

висота 105 см
ширина 49 см
глибина 49 см

УВАГА !!!

Шановний Клієнте!

У разі виявлення в комплектації пакета відсутності будь-якого елемента або наявності браку

обов'язково!!! -

етикетку-ярлик з даного пакета і інструкцію монтажу з відміткою кода цього елемента повернути продавцю.

При відсутності етикетки-ярлика рекламація не приймається!

ВНИМАНИЕ !!!

Уважаемый Клиент!

В случае обнаружения в комплектации пакета отсутствия какого-либо элемента или наличия брака

обязательно!!! -

этикетку-ярлик с данного пакета и инструкцию монтажа с пометкой кода этого элемента вернуть продавцу.

При отсутствии этикетки-ярлика рекламація не принимается!

Виробник:
ТзОВ "ГЕРБОР-ХОЛДІНГ"
Україна, м. Володимир-Волинський
вул. Луцька, 211а
тел.: 2-33-33; 2-29-03



Производитель:
ТОО "ГЕРБОР-ХОЛДИНГ"
Украина, г. Владимир-Волинский
ул. Луцкая, 211а
тел.: 2-33-33; 2-29-03

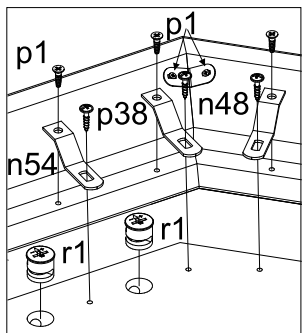

| Номер елемента | Розміри | Код | Номер пакета |
|----------------|---------|----------|--------------|
| 1 | 978x430 | SG1-038A | 2/2 |
| 2 | 994x131 | SG1-170A | 1/2 |
| 3 | 994x131 | SG1-171A | 1/2 |
| 4 | 994x156 | SG1-172 | 1/2 |
| 5 | 432x432 | SG1-340 | 1/2 |
| 6 | 431x431 | SG1-341 | 1/2 |
| 7 | 432x432 | SG1-342 | 1/2 |
| 8 | 134x79 | SG1-576 | 1/2 |
| 9 | 134x79 | SG1-577 | 1/2 |
| 10 | 510x79 | SG1-578 | 1/2 |
| 11 | 989x353 | SG1-939 | 1/2 |

УВАГА! Прибивати задню стінку **11** паралельно до площини плити **4**.
ВНИМАНИЕ! Прибивать заднюю стенку **11** паралельно плоскости плиты **4**.

