

UA

ПОРЯДОК МОНТАЖУ

1. До плити 4 прикрутити вішачки **g2** шурупами **e4**.

УВАГА! Під час монтажу елементи необхідно класти на м'якій та чистій підкладці, напр.: рушник, ковдра. Не монтувати меблі на дивані, войлоці і т.п. **Недотримання вказівок виробника може спричинити подряпання поверхні меблів.**

2. Прикрутити вішаки **g3, g4** шурупами **e7** і закрити декоративним елементом **g5**.

3. Прикрутити карніз **1** шурупами **p8**, після цього з'єднати планки **1, 2, 3** кутниками **n40**, шурупами **p46**.

4. Просвердлити в стіні отвори під дюбелі.

УВАГА! Кріплення меблів до стіни повинен виконувати спеціаліст. Перед кріпленням меблів до стіни потрібно переконатися у придатності стіни (матеріалу, з якого виготовлена стіна) для даних цілей, підібрати відповідні дюбелі. Перевірте міцність та якість цього кріплення.

5. Забити дюбелі і вкрутити шурупи.

6. Повісити вішак на стіну і відрегулювати.

RU

ОЧЕРЕДНОСТЬ МОНТАЖА

1. Прикрутить вешалки **g2** к плите **4** шурупами **e4**.

ВНИМАНИЕ! Во время монтажа элементы следует класть на мягкую и чистую подкладку, например, полотенце, одеяло. Не монтировать мебель на диване, войлоке и т.п. **Несоблюдение указаний производителя может привести к появлению царапин на поверхности мебели.**

2. Прикрутить вешалки **g3, g4** шурупами **e7** и накрыть декоративным элементом **g5**.

3. Прикрутить карниз **1** шурупами **p8**, затем соединить планки **1, 2, 3** уголками **n40**, шурупами **p46**.

4. Просверлить в стене отверстия под дюбеля.

ВНИМАНИЕ! Крепление мебели к стене может проводить только компетентное лицо. Перед прикреплением мебели к стене необходимо убедиться, можно ли к данной стене крепить мебель, подобрать соответствующий крепежный штифт. Проверьте качество и прочность этого крепления.

5. Вбить дюбеля и вкрутить шурупы.

6. Повесить вешалку на стену и отрегулировать.

Фурнітура

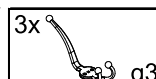
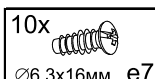
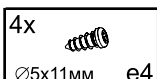

Фурнітура

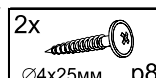
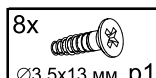
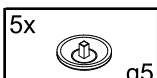

Шановний Клієнте!

Всі зауваження та скарги слід пред'являти за місцем купівлі меблів.

Увага! Не монтувати елементи у випадку їх деформації або при наявності інших недоліків.

Поверхню меблів слід протирати вологою ганчіркою або паперовим рушником.

Не застосовувати хімічні засоби чистки!

Уважаемый Клиент!

Все замечания и жалобы следует пред'являть по месту покупки мебели.

Внимание! Не монтировать элементы в случае их деформации или при наличии других недостатков.

Поверхность мебели следует протирать влажной тряпкой или бумажным полотенцем.

Не использовать чистящие химические средства!

ІНСТРУКЦІЯ МОНТАЖУ | ІНСТРУКЦІЯ МОНТАЖА

Н.ЙОРК

Вішак

Вешалка

GPWP_165

Габаритні розміри:

висота 165 см; ширина 74,5 см; глибина 8,5 см

Габаритные размеры:

высота 165 см; ширина 74,5 см; глубина 8,5 см

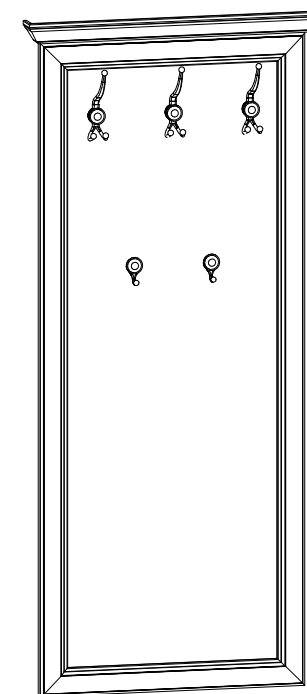

УВАГА !!!

Шановний Клієнте!

У разі виявлення в комплектації пакета відсутності будь-якого елемента або наявності браку

обов'язково!!! -

етикетку-ярлик з даного пакета і **інструкцію монтажу** з відміткою кода цього елемента повернути продавцю.

При відсутності **етикетки-ярлика** рекламація не приймається!

ВНИМАНИЕ !!!

Уважаемый Клиент!

В случае обнаружения в комплектации пакета отсутствия какого-либо элемента или наличия браку

обязательно!!! -

этикетку-ярлик с данного пакета и **инструкцию монтажа** с пометкой кода этого элемента вернуть продавцу.

При отсутствии **этикетки-ярлика** рекламація не принимается!



Виробник:

ТзОВ "ГЕРБОР-ХОЛДІНГ"

Україна, м. Володимир-Волинський

вул. Луцька, 211а

тел.: 2-33-33; 2-29-03



Производитель:

ТОО "ГЕРБОР-ХОЛДИНГ"

Украина, г. Владимир-Волынский

ул. Луцкая, 211а

тел.: 2-33-33; 2-29-03

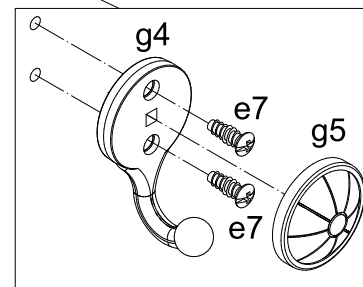
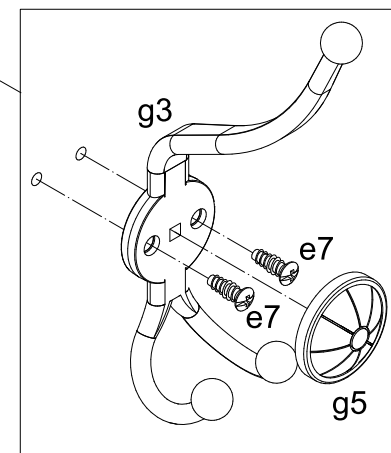
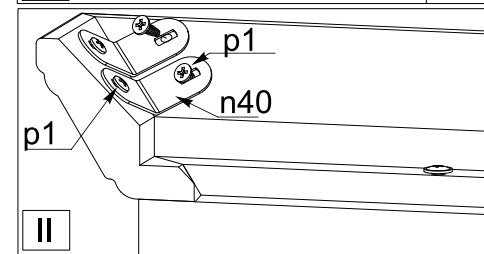
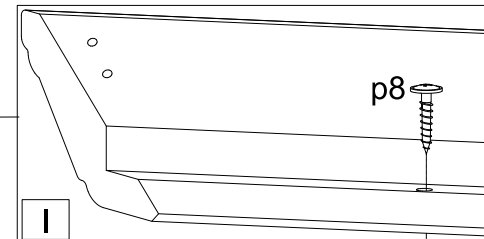
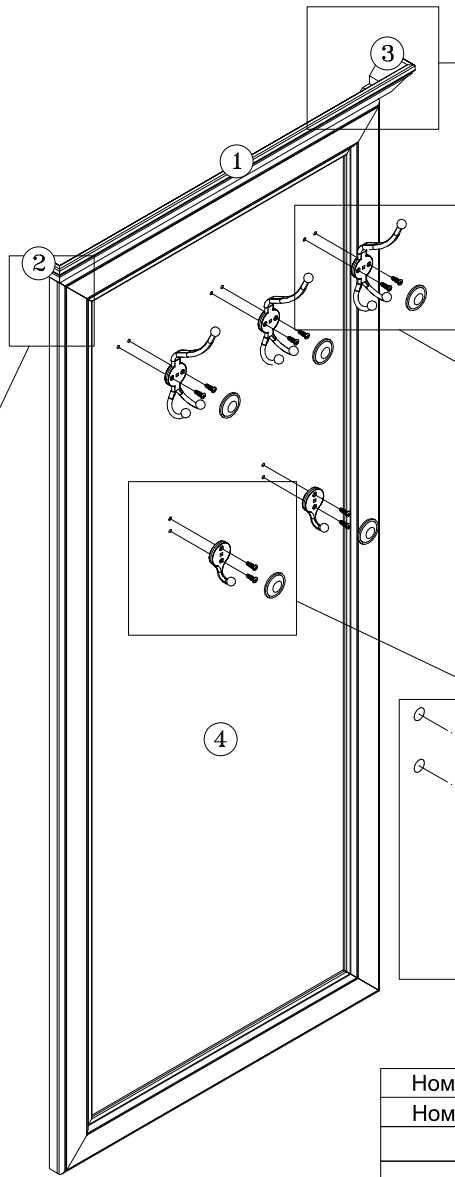
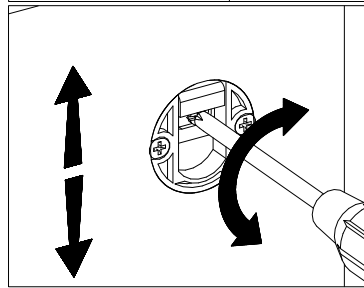
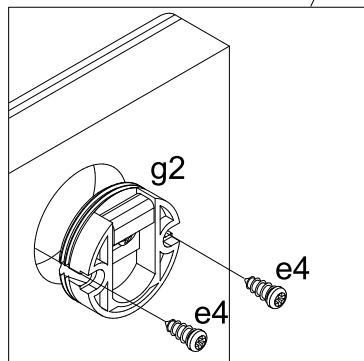
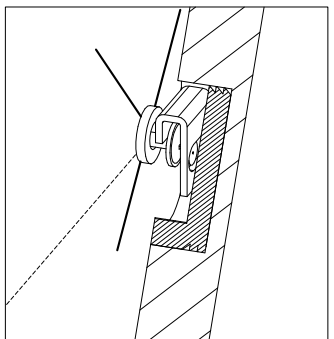
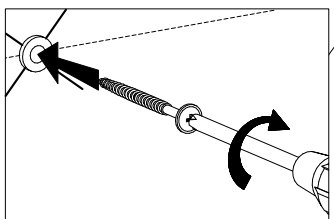
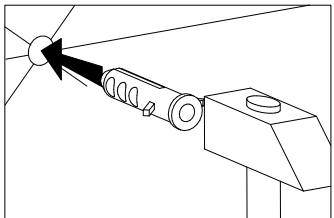
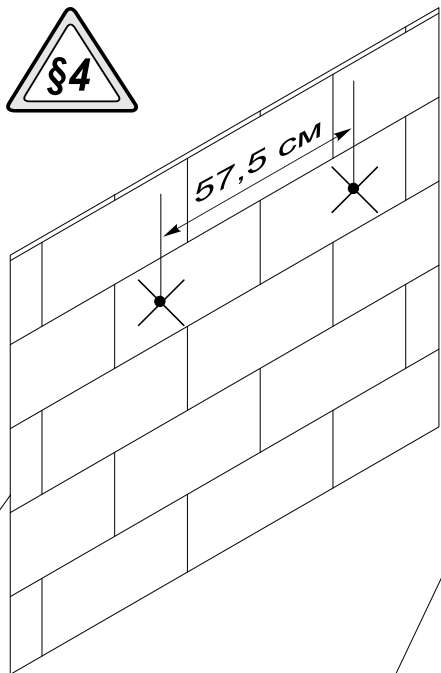
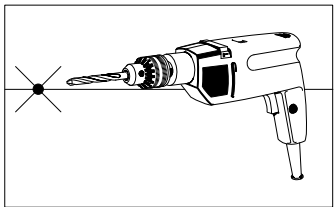

Номер елемента	Розміри	Код	Номер пакета
Номер елемента	Размеры	Код	Номер пакета
1	743 x 79	SG1-582	1/2
2	57 x 79	SG1-584	1/2
3	57 x 79	SG1-585	1/2
4	1592 x 668	SG1-589	2/2