

UA

ПОРЯДОК МОНТАЖУ

УВАГА! Під час монтажу елементи необхідно класти на м'яку чисту підкладку, наприклад, рушник, ковдра. Не монтувати меблі на дивані, войлоці і т.п. Недотримання вказівок виробника може призвести до появи подряпин на поверхні меблів.

1. В отвори $\varnothing 8$ мм, які знаходяться в торцях елемента **2**, забити кілки **f1**.

УВАГА! Якщо виявиться, що кілок виступає з отвору на довжину більшу ніж 10 мм, його необхідно забити, замінити іншим або зрізати, оскільки при складанні він може пошкодити бік.

ТАКІ ВИПАДКИ НЕ ПІДЛЯГАЮТЬ РЕКЛАМАЦІЇ!

2. У відповідні отвори полиці **1** вкрутити дюбелі ексцентричних стяжок **r16**, а тоді прикрутити карнізи **3,4,5** за допомогою бляшки **n54** шурупами **p1** (до карніза) та **p38** (до стяжної полиці **1**), а потім з'єднати кутником **n40** шурупами **p1**.

3. До плити **2** прикрутити елемент **g23²** шурупами **e2** і скласти вішак згідно з малюнком, стягнути ексцентричними стяжками **r1**, використовуючи для цього ключик **z1**.

4. Просвердлити отвори в стіні під дюбелі у відповідності з малюнком.

УВАГА! Кріплення меблів до стіни повинен виконувати спеціаліст. Перед кріпленням меблів до стіни потрібно переконатися у придатності стіни (матеріалу, з якого виготовлена стіна) для даних цілей, підібрати відповідні дюбелі. Перевірте міцність та якість цього кріплення.

5. Вбити дюбелі, вкрутити шурупи і повісити вішак на стіну.

RU

ОЧЕРЕДНОСТЬ МОНТАЖА

ВНИМАНИЕ! Во время монтажа элементы следует класть на мягкую чистую подкладку, например: полотенце, одеяло. Не монтировать мебель на диване, войлоке и т.п. Несоблюдение указаний производителя может привести к появлению царапин на поверхности мебели.

1. В отверстия $\varnothing 8$ мм, которые находятся в торцах элементов, вбить шканты **f1**.

ВНИМАНИЕ! В случае, если шкант выступает из отверстия более чем на 10 мм, его необходимо добить, заменить другим или срезать, поскольку он при монтаже может повредить боковую стенку.

ТАКИЕ СЛУЧАИ НЕ ПОДЛЕЖАТ РЕКЛАМАЦИИ!

2. В соответствующие отверстия крышки **1** вкрутить дюбеля эксцентрических стяжек **r16**, затем прикрутить карнизы **3,4,5** при помощи пластинок **n54** шурупами **p1** (к карнизу) и **p38** (к стяжной полке **1**), а потом соединить уголком **n40** шурупами **p1**.











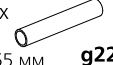
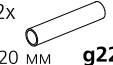

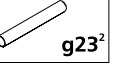

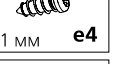

3. К плите **2** прикрутить элемент **g23²** шурупами **e2** и собрать вешалку в соответствии с рисунком, стянуть эксцентричными стяжками **r1**, используя ключик **z1**.

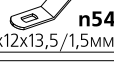
4. Просверлить отверстия в стене под дюбеля в соответствии с рисунком.

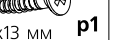
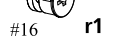
ВНИМАНИЕ! Крепление мебели к стене может проводить только компетентное лицо. Перед креплением мебели к стене необходимо убедиться, можно ли к данной стене крепить мебель, подобрать соответствующий крепежный штифт. Проверьте качество и прочность этого крепления.

5. Вбить дюбеля, вкрутить шурупы и повесить вешалку на стену.

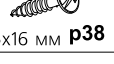
Фурнітура | Фурнитурa

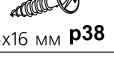
2x  g22⁵	2x  155 мм g22⁶	2x  120 мм g22⁷	2x  g23¹
2x  g23²	2x  u5	2x  g22³	2x  g22⁴
4x  ф5x11 мм e4	2x  g2	6x  50x12x13,5/1,5мм n54	2x  n40
10x  ф3,5x13 мм p1	3x  ф15 #16 r1	3x  r16	1x  z1
		5x  g22²	2x  ф8x30 мм f1
		4x  ф6x13 мм e3	6x  ф3,5x16 мм p38

ІНСТРУКЦІЯ МОНТАЖУ | ИНСТРУКЦИЯ МОНТАЖА

Н.ЙОРК

Вішак | Вешалка

GPWD_165

ГАБАРИТНІ РОЗМІРИ:

ширина 74,5 см
висота 165 см
глибина 35,5 см

ГАБАРИТНЫЕ РАЗМЕРЫ:

ширина 74,5 см
высота 165 см
глубина 35,5 см

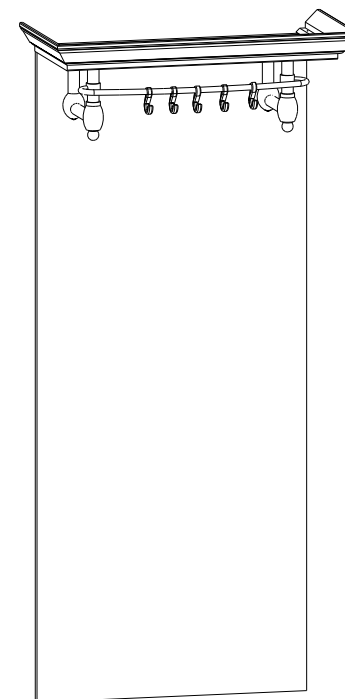

УВАГА !!!

Шановний Клієнте!

У разі виявлення в комплектації пакета відсутності будь-якого елемента або наявності браку

обов'язково!!! -

етикетку-ярлик з даного пакета і **інструкцію монтажу** з відміткою **кода** цього елемента повернути продавцю.

При відсутності **етикетки-ярлика** рекламація не приймається!

ВНИМАНИЕ !!!

Уважаемый Клиент!

В случае обнаружения в комплектации пакета отсутствия какого-либо элемента или наличия брака

обязательно!!! -

этикетку-ярлик с данного пакета и **инструкцию монтажа** с пометкой **кода** этого элемента вернуть продавцу.

При отсутствии **этикетки-ярлика** рекламація не принимается!



Виробник:

ТзОВ "ГЕРБОР-ХОЛДІНГ"

Україна, м. Володимир-Волинський
вул. Луцька, 211а
тел.: 2-33-33; 2-29-03



Производитель:

ТОО "ГЕРБОР-ХОЛДИНГ"

Украина, г. Владимир-Волынский
ул. Луцкая, 211а
тел.: 2-33-33; 2-29-03

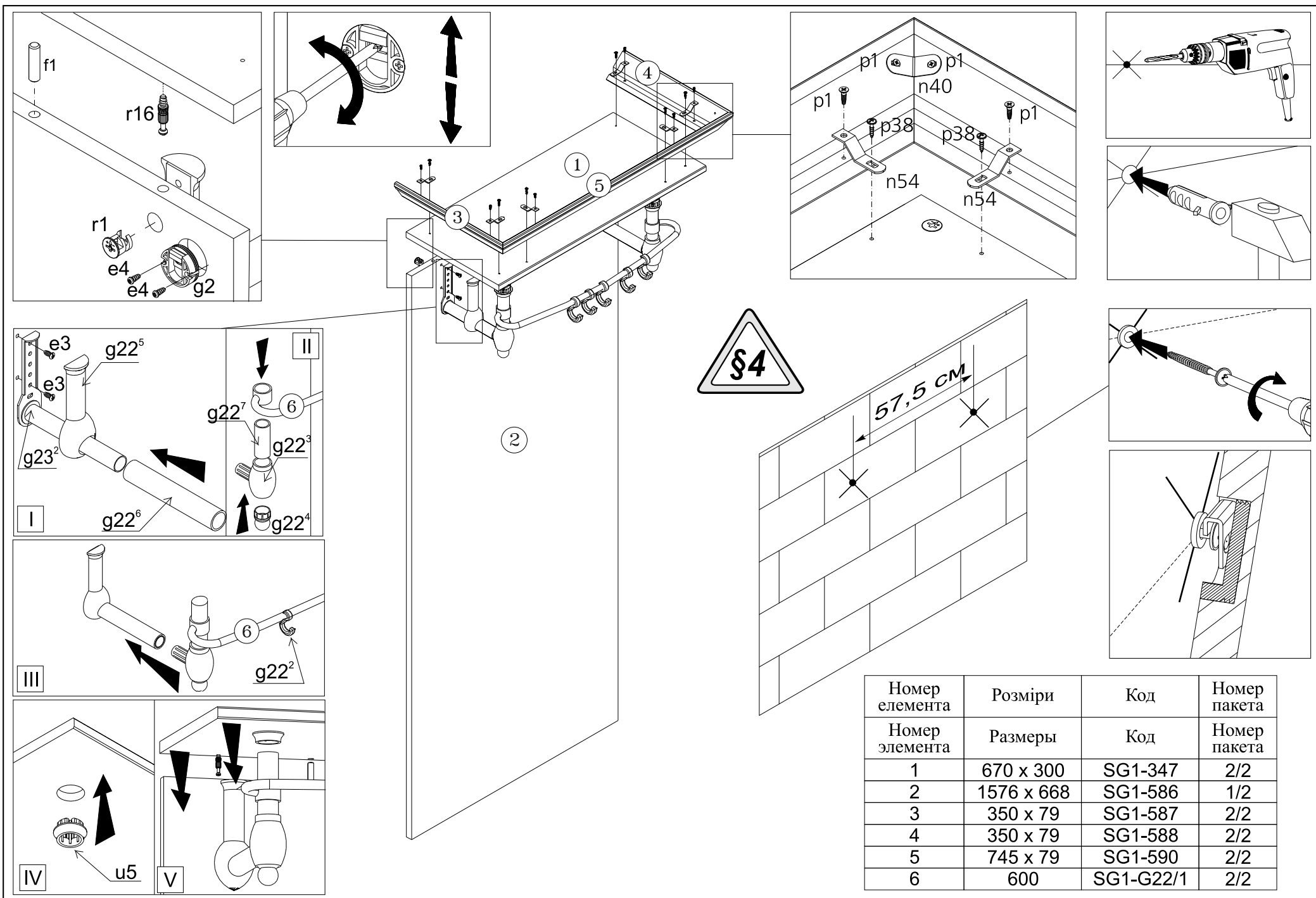

Номер елемента	Розміри	Код	Номер пакета
1	670 x 300	SG1-347	2/2
2	1576 x 668	SG1-586	1/2
3	350 x 79	SG1-587	2/2
4	350 x 79	SG1-588	2/2
5	745 x 79	SG1-590	2/2
6	600	SG1-G22/1	2/2