

UA

ПОРЯДОК МОНТАЖУ:

1. В отвори $\varnothing 8$ мм, які знаходяться в торцях елементів, забити кілки **f1** (отвори на стержень ексцентричної стяжки **r16** лишити вільними).

УВАГА! Якщо виявиться, що якийсь кілок виступає з отвору на довжину більшу ніж 10 мм, його необхідно забити, замінити іншим або зрізати, оскільки при складанні він може пошкодити бік.

ТАКІ ВИПАДКИ НЕ ПІДЛЯГАЮТЬ РЕКЛАМАЦІЇ!

- У боки **3,4**, а також полиці **7,8** вкрутити стержні **r16**.
- До боків **3,4**, а також стояків **5,6** прикрутити підкладки петель **b19**.
- Скласти сегмент згідно з малюнком, з'єднати ексцентричною стяжкою **r1**, використовуючи спец. ключ **z1**.
- Покласти корпус фасадом вниз на рівну поверхню і вирівняти бокові стінки (впевнитись, що діагоналі мають однакову довжину).

УВАГА: під час монтажу елементи необхідно класти на м'якій та чистій підкладці, напр.: рушник, ковдра. Не монтувати меблі на дивані, войлоці і т.п. **Недотримання вказівок виробника може спричинити подряпання поверхні меблів.**

- Прибити задні стінки **9, 10** цвяхами **i1**. Перед прибиттям задніх стінок **10** з'єднати їх планкою **11**.
- До боків **3,4** прикрутити декоративні петлі **a35**.
- Покласти двері на рівну поверхню і акуратно вмонтувати петлі **a39**.
- Прикрутити і відрегулювати двері.
- Прикрутити ручки **c65** гвинтами **j7**.
- Прикрутити карнізи **12*, 13*, 14***, використовуючи планки **n54**, до кришки **7**, а потім скріпити кутниками **n40**.
- Поставити на нижній сегмент і прикрутити, використовуючи бляшки **n52** і шурупи **p25**.

RU

ОЧЕРЕДНОСТЬ МОНТАЖА:

1. В отверстия $\varnothing 8$ мм, которые находятся в торцах элементов, вбить шканты **f1** (отверстия на стержень эксцентрической стяжки **r16** оставить свободными).

ВНИМАНИЕ! В случае, если шкант выступает из отверстия более чем на 10 мм, его необходимо добить, заменить другим или срезать, поскольку он при монтаже может повредить боковую стенку.

ТАКИЕ СЛУЧАИ НЕ ПОДЛЕЖАТ РЕКЛАМАЦИИ!

- В бока **3,4**, а также полки **7,8** вкрутить стержни **r16**.
- К бокам **3,4**, а также стоякам **5,6** прикрутить подкладки петель **b19**.
- Собрать сегмент согласно рисунку, соединить эксцентрической стяжкой **r1**, используя специальный ключ **z1**.
- Положить корпус лицевой стороной вниз на ровную поверхность и выровнять боковые стенки так, чтобы диагонали были равны.

ВНИМАНИЕ! Во время монтажа элементы следует класть на мягкую и чистую подкладку, например, полотенце, одеяло. Не монтировать мебель на диване, войлоке и т.п. **Несоблюдение указаний производителя может привести к появлению царапин на поверхности мебели.**

- Прибить задние стенки **9, 10** гвоздями **i1**. Перед этим соединить задние стенки **10** планкой **11**.
- К бокам **3,4** прикрутить декоративные петли **a35**.
- Положить двери на ровную поверхность и аккуратно вмонтировать петли **a39**.
- Прикрутить и отрегулировать двери.
- Прикрутить ручки **c65** винтами **j7**.
- Прикрутить карнизы **12*, 13*, 14***, используя планки **n54**, к крышке **7**, затем скрепить уголками **n40**.
- Поставить на нижний сегмент и прикрутить при помощи планок **n52** и шурупов **p25**.

Фурнітура | Фурнитурa

4x 100x9 a35	8x a39	8x b19
4x c65 ¹	4x c65 ²	16x e15
16x e15	16x f1	4x j7
4x j7	65x l1	
2x n52	6x p25	24x r1
24x r16	12x s2	1x z1

Шановний Клієнте!

Всі зауваження та скарги слід пред'являти за місцем купівлі меблів.

Увага! Не монтувати елементи у випадку їх деформації або при наявності інших недоліків. Поверхню меблів слід протирати вологою ганчіркою або паперовим рушником.

Не застосовувати хімічні засоби чистки!

Уважаемый Клиент!

Все замечания и жалобы следует пред'являть по месту покупки мебели.

Внимание! Не монтировать элементы в случае их деформации или при наличии других недостатков. Поверхность мебели следует протирать влажной тряпкой или бумажным полотенцем.

Не использовать чистящие химические средства!

ІНСТРУКЦІЯ МОНТАЖУ | ИНСТРУКЦИЯ МОНТАЖА

Н.ЙОРК

Надставка шафи / Надставка шкафа
GNSZ_4d

Габаритні розміри:

висота 45,5 см
ширина 189 см
глибина 61,5 см

Габаритные размеры:

висота 45,5 см
ширина 189 см
глибина 61,5 см

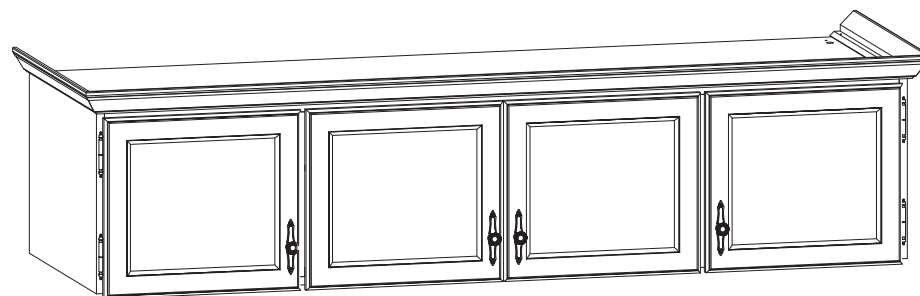

УВАГА !!!

Шановний Клієнте!

У разі виявлення в комплектації пакета відсутності будь-якого елемента або наявності браку

обов'язково!!! -

етикетку-ярлик з даного пакета і **інструкцію монтажу** з відміткою кода цього елемента повернути продавцю.

При відсутності **етикетки-ярлика** рекламація не приймається!

ВНИМАНИЕ !!!

Уважаемый Клиент!

В случае обнаружения в комплектации пакета отсутствия какого-либо элемента или наличия браку

обязательно!!! -

этикетку-ярлик с данного пакета и **инструкцию монтажа** с пометкой кода этого элемента вернуть продавцу.

При отсутствии **этикетки-ярлика** рекламація не принимается!

Виробник:

ТЗОВ "ГЕРБОР-ХОЛДІНГ"
Україна, м. Володимир-Волинський
вул. Луцька, 211а
тел.: 2-33-33; 2-29-03



Производитель:

ТОО "ГЕРБОР-ХОЛДИНГ"
Україна, г. Владимир-Волынский
ул. Луцкая, 211а
тел.: 2-33-33; 2-29-03

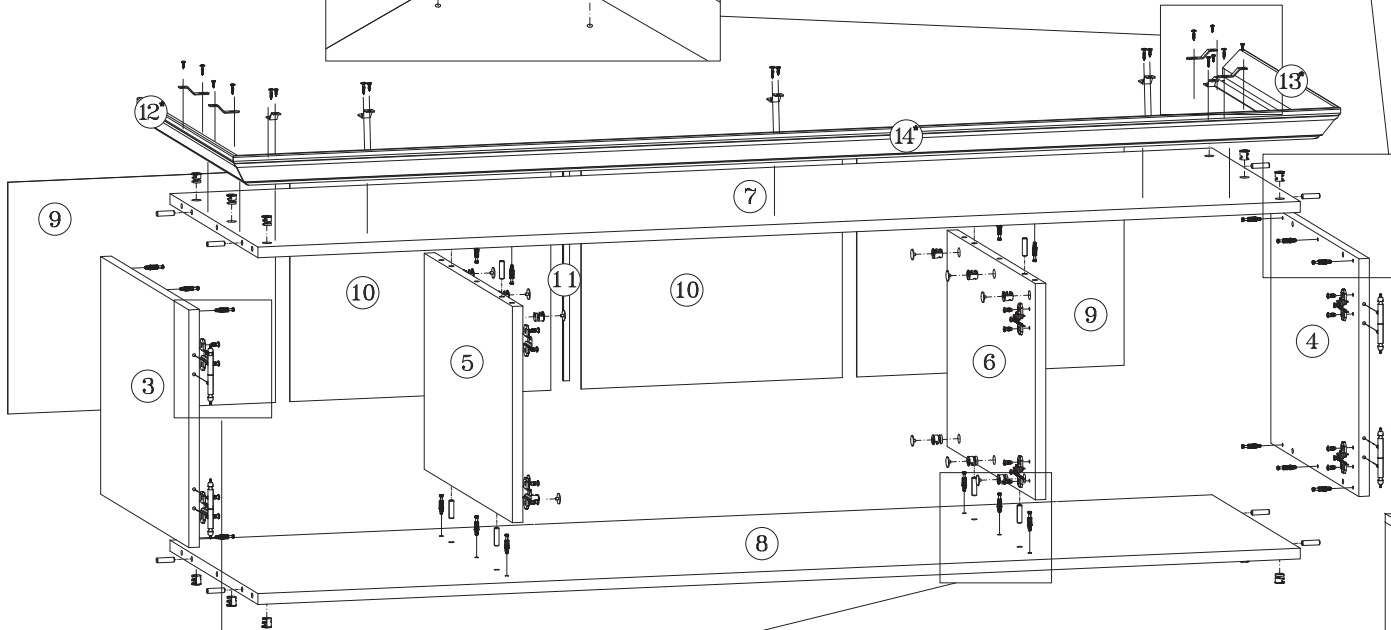
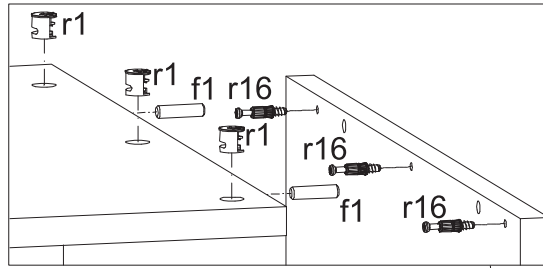
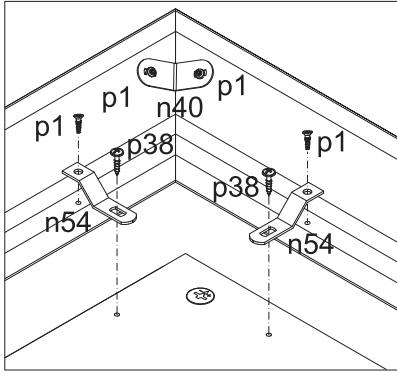

№ елемента	Розміри	Код	Пакет
№ элемента	Размеры	Код	Пакет
1	395x440	SG1-010	2/2
2	395x440	SG1-022	2/2
3	399x560	SG1-130	1/2
4	399x560	SG1-131	1/2
5	367x560	SG1-132	1/2
6	367x560	SG1-133	1/2
7	1778x560	SG1-313	1/2
8	1778x560	SG1-321	1/2
9	394x455	SG1-917	1/2
10	394x445	SG1-918	1/2
11	365x14	LH-365	1/2
12*	612x79	SG1-522	2/6
13*	612x79	SG1-523	2/6
14*	1889x79	SG1-525	2/6

* карнізи 12,13,14 знаходяться в пакеті 2/6 GSZF 4d.
* карнизы 12,13,14 находятся в пакете 2/6 GSZF 4d.

