

UA

**ПОРЯДОК МОНТАЖУ**











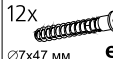
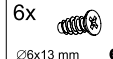

1. Вибрати з пакетів потрібні елементи (їх розміри вказані в таблиці інструкції).
2. В отвори Ø8 мм, які знаходяться в торцях елементів, забити кілки **f1**. Отвори на стержень ексцентричної стяжки лишити вільними.  
**УВАГА!** Якщо виявиться, що кілок виступає з отвору на довжину більшу ніж 10 мм, його необхідно забити, замінити іншим або зрізати, оскільки при складанні він може пошкодити бік.  
**ТАКІ ВИПАДКИ НЕ ПІДЛЯГАЮТЬ РЕКЛАМАЦІЇ!**
3. У відповідні отвори кришки **5, 7** вкрутити стержні **r16**.
4. До боків **1,2** сегмента у відповідних місцях прикрутити підкладки петель **b1**, у нижні торці боків **1,2** забити ковзні деталі **k1**.
5. До стояків **3,4** прикрутити направляючі шухляди **w26<sup>CR</sup>**, **w26<sup>CL</sup>**.
6. Скласти сегмент згідно з малюнком і скрутити, застосувавши ексцентричну стяжку (**r1**, **r16**) і стяжні гвинти типу конфірмат **e1**, використовуючи спец. ключ **z1**.  
**УВАГА!** Під час монтажу елементи необхідно класти на м'якій та чистій підкладці, напр.: рушник, ковдра. Не монтувати меблі на дивані, войлоці і т.п. Недотримання вказівок виробника може спричинити подряпання поверхні меблів.
7. Покласти корпус сегмента фасадом вниз на рівну поверхню, вирівняти його так, щоб діагоналі були однієї довжини і прибити задню стінку цвяхами **l1**.
8. Покласти двері на рівній поверхні і вмонтувати петлі **a1**.
9. Прикрутити двері до бокових стінок і відрегулювати.
10. Скласти шухляду згідно з кроками, поданими в інструкції.
11. Вкласти шухляду, прикрутити ручки.

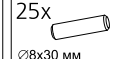
RU

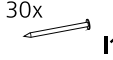
**ОЧЕРЕДНОСТЬ МОНТАЖА**

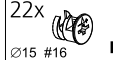
1. Выбрать из пакетов нужные элементы (размеры элементов указаны в таблице инструкции).
2. В отверстия Ø8 мм, которые находятся в торцах элементов, вбить шканты **f1**. Отверстия на стержень эксцентрической стяжки оставить свободными.  
**ВНИМАНИЕ!** В случае, если шкант выступает из отверстия более чем на 10 мм, его необходимо добить, заменить другим или срезать, поскольку он при монтаже может повредить боковую стенку.  
**ТАКИЕ СЛУЧАИ НЕ ПОДЛЕЖАТ РЕКЛАМАЦИИ!**
3. В соответствующие отверстия крышки **5, 7** вкрутить стержни **r16**.
4. К бокам **1,2** сегмента в назначенных местах прикрутить подкладки петель **b1**, в нижние торцы боковин **1,2** вбить пластиковые ножки **k1**.
5. К стоякам **3,4** прикрутить направляющие выдвижного ящика **w26<sup>CR</sup>**, **w26<sup>CL</sup>**.
6. Собрать сегмент согласно рисунка и скрутить, применив эксцентрическую стяжку (**r1**, **r16**) и стяжные винты **e1**, используя спец. ключ **z1**.  
**ВНИМАНИЕ!** Во время монтажа элементы следует класть на мягкую и чистую подкладку, например, полотенце, одеяло. Не монтировать мебель на диване, войлоке и т.п. Несоблюдение указаний производителя может привести к появлению царапин на поверхности мебели.
7. Положить корпус сегмента лицевой стороной вниз на ровной поверхности, выровнять его так, чтобы диагонали были равны и прибить заднюю стенку гвоздями **l1**.
8. Положить двери на ровную поверхность и вмонтировать петли **a1**.
9. Скрутить двери с боковыми стенками и отрегулировать.
10. Собрать выдвижной ящик в соответствии с шагами, поданными в инструкции.
11. Вставить выдвижной ящик, прикрутить ручки.

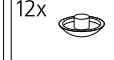
**Фурнітура / Фурнитурa**

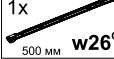
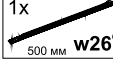
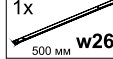
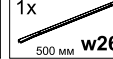
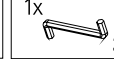
4x  <b>a1</b>	4x  <b>b1</b>	3x  <b>c12</b>	12x  Ø7x47 мм <b>e1</b>	6x  Ø6x13 мм <b>e3</b>	4x  Ø5x50 мм <b>e32</b>	25x  Ø8x30 мм <b>f1</b>
4x  <b>k1</b>	30x  <b>l1</b>	6x  Ø4x30 мм <b>p9</b>	6x  Ø3x12 мм <b>p54</b>	22x  Ø15 #16 <b>r1</b>	22x  <b>r16</b>	12x  <b>s1</b>
16x  <b>s2</b>	4x  <b>s4</b>	1x  500 мм <b>w26<sup>CL</sup></b>	1x  500 мм <b>w26<sup>CR</sup></b>	1x  500 мм <b>w26<sup>DR</sup></b>	1x  500 мм <b>w26<sup>DL</sup></b>	1x  <b>z1</b>

ІНСТРУКЦІЯ МОНТАЖУ

ИНСТРУКЦИЯ МОНТАЖА

**ПОП** система

**Тумба РТВ krtvd1s/5/11**

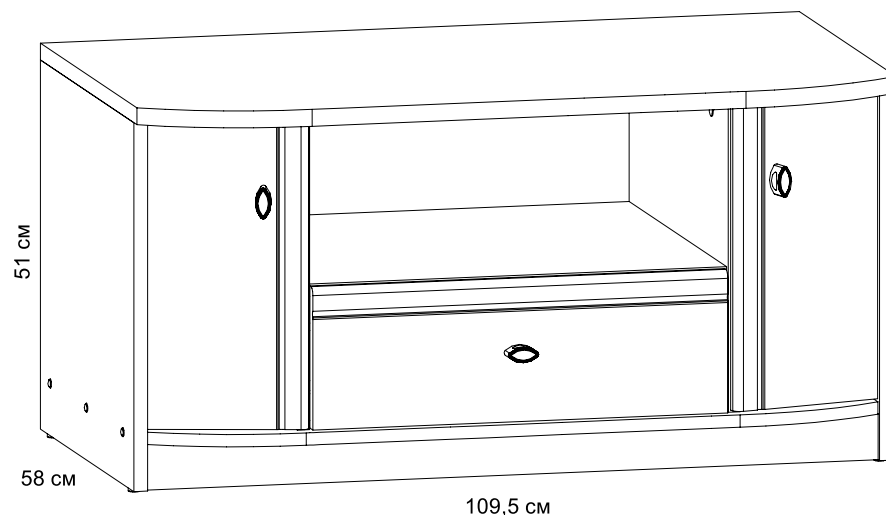

**УВАГА !!!**

**Шановний Клієнте!**

У разі виявлення в комплектації пакета відсутності будь-якого елемента або наявності браку

**обов'язково!!! -**

**етикетку-ярлик** з даного пакета і **інструкцію монтажу** з відміткою кода цього елемента повернути продавцю.

При відсутності **етикетки-ярлика** рекламація не приймається!

**ВНИМАНИЕ !!!**

**Уважаемый Клиент!**

В случае обнаружения в комплектации пакета отсутствия какого-либо элемента или наличия брака

**обязательно!!! -**

**этикетку-ярлик** с данного пакета и **инструкцию монтажа** с пометкой кода этого элемента вернуть продавцу.

При отсутствии **этикетки-ярлика** рекламація не принимается!



Виробник:  
ТзОВ "ГЕРБОР-ХОЛДІНГ"  
Україна, м. Володимир-Волинський  
вул. Луцька, 211а  
тел.: 2-33-33; 2-29-03



Производитель:  
ТОО "ГЕРБОР-ХОЛДИНГ"  
Украина, г. Владимир-Волынский  
ул. Луцкая, 211а  
тел.: 2-33-33; 2-29-03

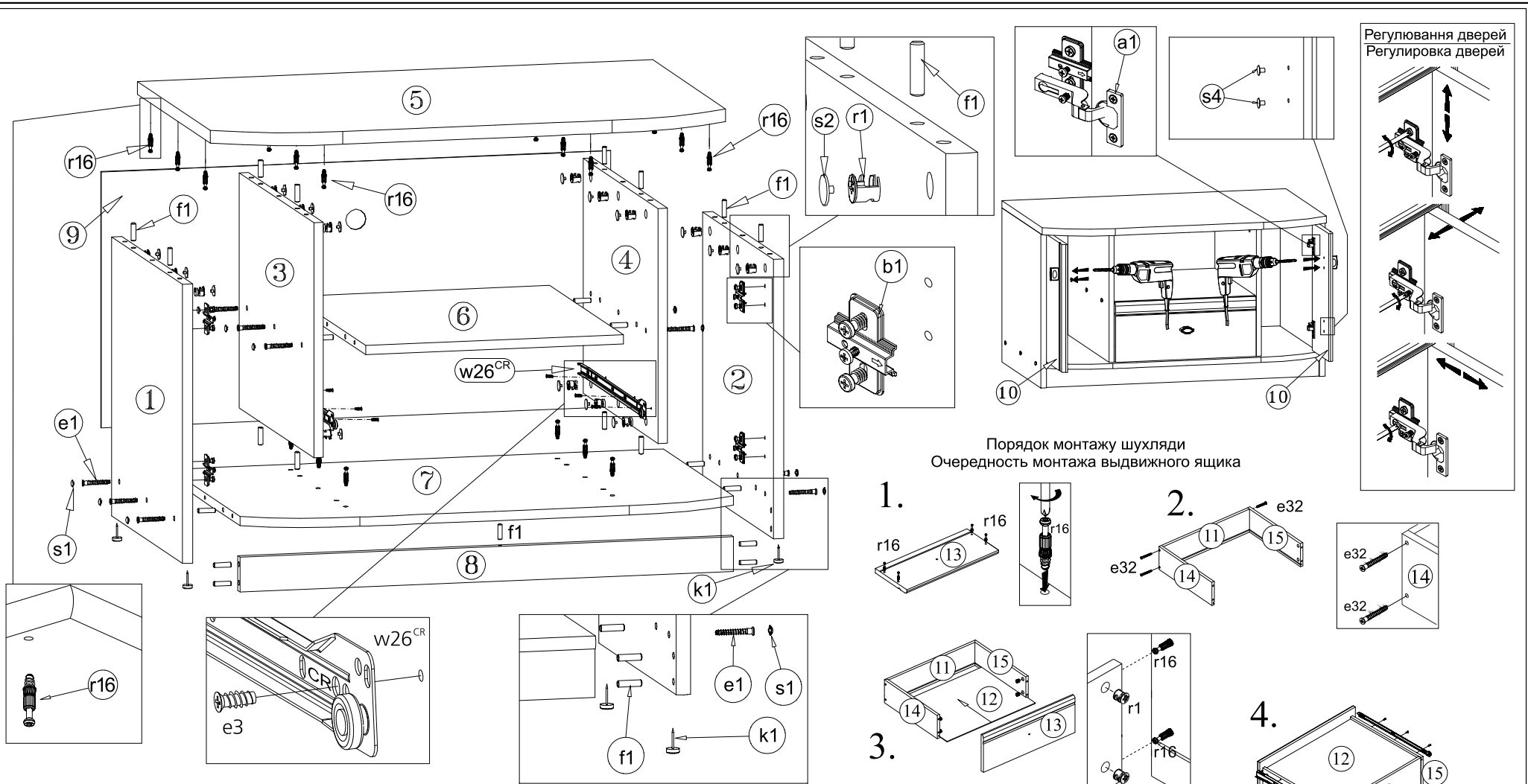

Регулювання дверей  
Регулювання дверей

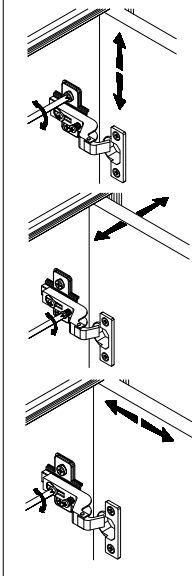

Порядок монтажу шухляди  
Очередность монтажа выдвижного ящика

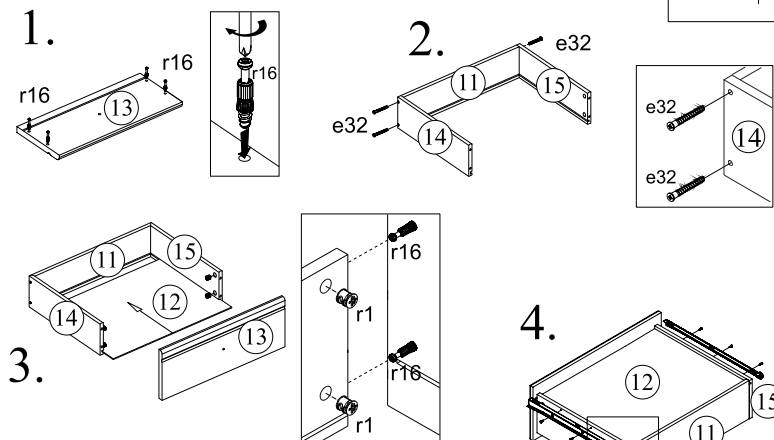

№ ел-та	Розміри	Код	Пакет	№ ел-та	Розміри	Код	Пакет
№ эл-та	Размеры	Код	Пакет	№ эл-та	Размеры	Код	Пакет
1	480x495	SK1-1129	1/1	8	1056x60	SK1-405	1/1
2	480x495	SK1-1130	1/1	9	1084x440	SK1-978	1/1
3	404x523	SK1-1186	1/1	10	398x303	SK1-071	1/1
4	404x523	SK1-1187	1/1	11	393x115	SK1-1502	1/1
5	1094x577	SK1-247	1/1	12	408x499	SK1-987	1/1
6	450x514	SK1-1305	1/1	13	445x185	SK1-078	1/1
7	1056x546	SK1-1327	1/1	14	500x115	SK1-597	1/1
				15	500x115	SK1-598	1/1

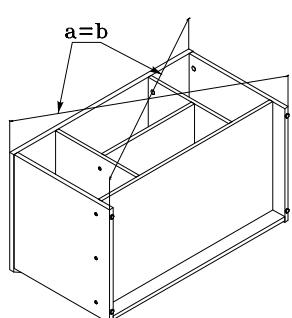

Перед прибиванням задньої стінки  
впнестись у тому, що діагоналі  
мають однакову довжину.

Перед тем як прибити  
задню стінку  
убедитесь в равенстве диагоналей.

