

UA













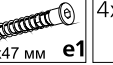
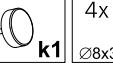
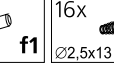

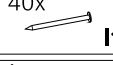

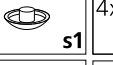
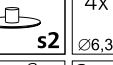
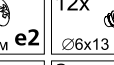
**ПОРЯДОК МОНТАЖУ**

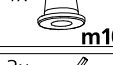
1. В отвори Ø8 мм, які знаходяться в торцях цоколя **7**, забити кілки **f1**.  
**УВАГА!** Якщо виявиться, що кілок виступає з отвору на довжину більшу ніж 10 мм, його необхідно забити, замінити іншим або зрізати, оскільки при складанні він може пошкодити бік.
- ТАКІ ВИПАДКИ НЕ ПІДЛЯГАЮТЬ РЕКЛАМАЦІЇ!**
2. У відповідні отвори кришки **3** вкрутити стержні **r16**.
3. У відповідні отвори боків **1, 2** забити обмежувачі завісів **f15** і елементи **m11**.
4. У нижні торці боків **1, 2** забити ковзані деталі **k1**.
5. Скласти сегмент згідно з малюнком і скрутити, застосувавши ексцентричну стяжку (**r1, r16**) і стяжні гвинти типу конфірмат **e1**, використовуючи спец. ключ **z1**.
6. До боків **1, 2** прикрутити завіси **n9** шурупами **p21**.
7. Покласти корпус сегмента фасадом вниз на рівну поверхню і вирівняти бокові стінки (впевнитись, що діагоналі мають однакову довжину).
8. Прибити задню стінку **9, 10** цвяхами **l1**.
9. До дверей **8** прикрутити завіси **m8<sup>с</sup>, m8<sup>р</sup>** еврошурупами **e3**.
10. До завісів **m8<sup>с</sup>, m8<sup>р</sup>** прикрутити полиці **5, 6** шурупами **p15**.
11. Таким чином скласти елементи **5, 6, 8**, прикріпити завісами до боків сегмента при допомозі елемента **m10** і еврошурупів **e2**.
12. Прикрутити ручки **c12** шурупами **p9**.
13. У місці установки просвердлити в стіні отвори під кілки для того, щоб прикріпити сегмент.
14. Прикріпити сегмент до стіни.

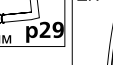
RU

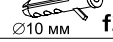
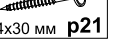
**ОЧЕРЕДНОСТЬ МОНТАЖА**

1. В отверстия Ø8 мм, которые находятся в торцах цоколя **7**, вбить шканты **f1**.  
**ВНИМАНИЕ!** В случае, если шкант выступает из отверстия более чем на 10 мм, его необходимо добить, заменить другим или срезать, поскольку он при монтаже может повредить боковую стенку.
- ТАКИЕ СЛУЧАИ НЕ ПОДЛЕЖАТ РЕКЛАМАЦИИ!**
2. В соответствующие отверстия крышки **3** вкрутить стержни **r16**.
3. В соответствующие отверстия боков **1, 2** вбить ограничители навесов **f15** и элементы **m11**.
4. В нижние торцы боковин **1, 2** вбить пластиковые ножки **k1**.
5. Собрать сегмент согласно рисунку и скрутить, применив эксцентрическую стяжку (**r1, r16**) и стяжные винты **e1**, используя спец. ключ **z1**.
6. К бокам **1, 2** прикрутить навесы **n9** шурупами **p21**.
7. Положить корпус сегмента лицевой стороной вниз на ровной поверхности и выровнять боковые стенки так, чтобы диагонали были равны.
8. Прибить заднюю стенку **9, 10** гвоздями **l1**.
9. К дверям **8** прикрутить навесы **m8<sup>с</sup>, m8<sup>р</sup>** еврошурупами **e3**.
10. К навесам **m8<sup>с</sup>, m8<sup>р</sup>** прикрутить полки **5, 6** шурупами **p15**.
11. Таким образом собрать элементы **5, 6, 8**, прикрепить навесами к бокам сегмента при помощи элемента **m10** и еврошурупов **e2**.
12. Прикрутить ручки **c12** шурупами **p9**.
13. В месте окончательной установки просверлить в стене отверстия под колышки для того, чтобы прикрепить сегмент.
14. Прикрепить сегмент к стене.

Фурнітура 4x  <b>r16</b>	4x  <b>r1</b>	8x  Ø7x47 мм <b>e1</b>	4x  <b>k1</b>	4x  Ø8x30 мм <b>f1</b>	16x  Ø2,5x13 мм <b>p15</b>
Фурнітура 40x  <b>l1</b>	1x  <b>z1</b>	8x  <b>s1</b>	4x  <b>s2</b>	4x  Ø6,3x13 мм <b>e2</b>	12x  Ø6x13 мм <b>e3</b>
2x  <b>c12</b>	4x  <b>m10</b>	4x  <b>m11</b>	4x  <b>f15</b>	2x  Ø4x60 мм <b>p29</b>	2x  <b>m8<sup>с</sup></b>
4x  Ø4x30 мм <b>p9</b>	2x  Ø10 мм <b>f3</b>	4x  Ø4x30 мм <b>p21</b>	2x  <b>n9</b>	2x  <b>m8<sup>р</sup></b>	

ІНСТРУКЦІЯ МОНТАЖУ | ІНСТРУКЦІЯ МОНТАЖА

**ПОП система**

Тумба для взуття | Тумба для обуви  
**крб/10/5**

ГАБАРИТНІ РОЗМІРИ:

ширина 53 см  
висота 105,5 см  
глибина 17 см

ГАБАРИТНЫЕ РАЗМЕРЫ:

ширина 53 см  
высота 105,5 см  
глубина 17 см

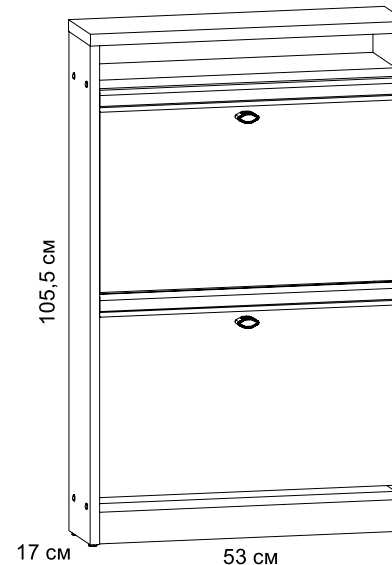

**УВАГА !!!**

*Шановний Клієнте!*

У разі виявлення в комплектації пакета відсутності будь-якого елемента або наявності браку

**обов'язково!!! -**

**етикетку-ярлик** з даного пакета і **інструкцію монтажу** з відміткою кода цього елемента повернути продавцю.

При відсутності **етикетки-ярлика** рекламація не приймається!

**ВНИМАНИЕ !!!**

*Уважаемый Клиент!*

В случае обнаружения в комплектации пакета отсутствия какого-либо элемента или наличия браку

**обязательно!!! -**

**этикетку-ярлик** с данного пакета и **инструкцию монтажа** с пометкой кода этого элемента вернуть продавцу.

При отсутствии **этикетки-ярлика** рекламація не принимается!



Виробник:  
ТзОВ "ГЕРБОР-ХОЛДІНГ"  
Україна, м. Володимир-Волинський  
вул. Луцька, 211а  
тел.: 2-33-33; 2-29-03



Производитель:  
ТОО "ГЕРБОР-ХОЛДИНГ"  
Украина, г. Владимир-Волинский  
ул. Луцкая, 211а  
тел.: 2-33-33; 2-29-03

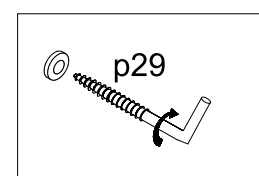
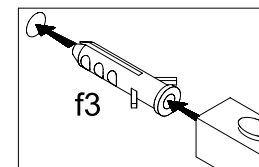
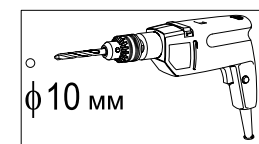
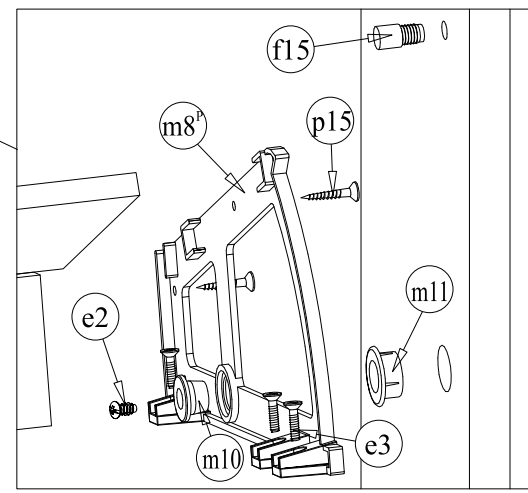
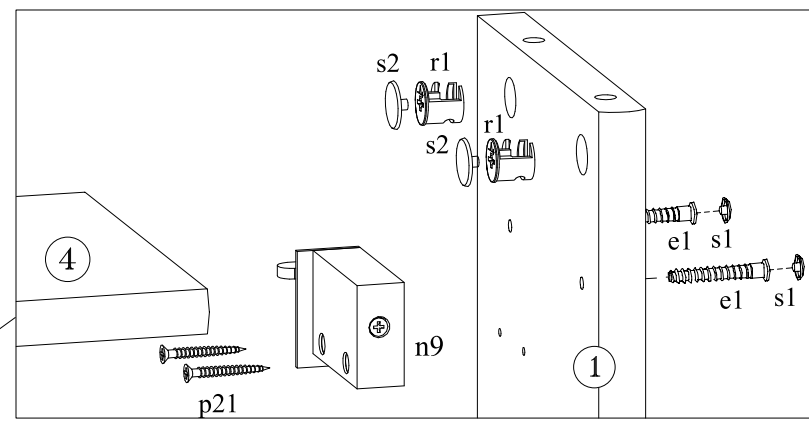
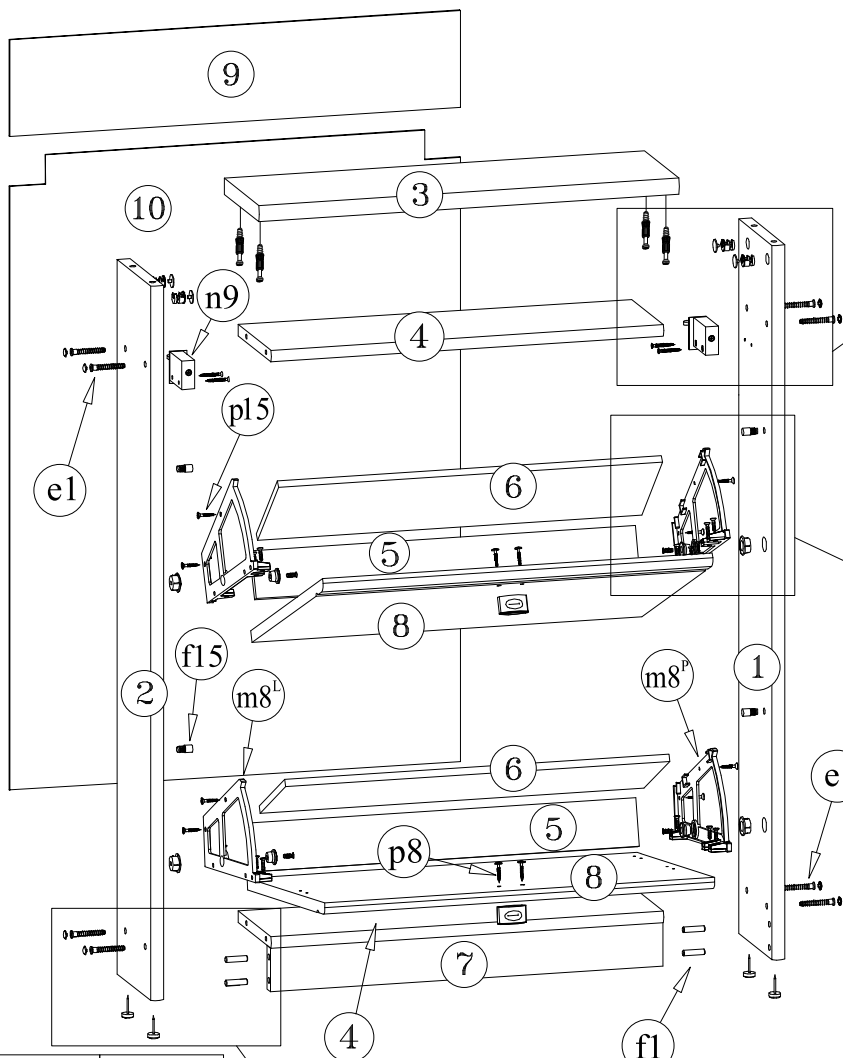
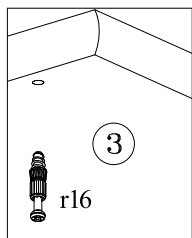

Перед тим, як прибити задню стінку, впевніться у тому, що діагоналі мають однакову довжину.  
 Перед тем, как прибить заднюю стенку, убедитесь в равенстве диагоналей.

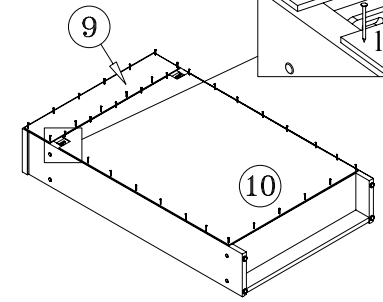
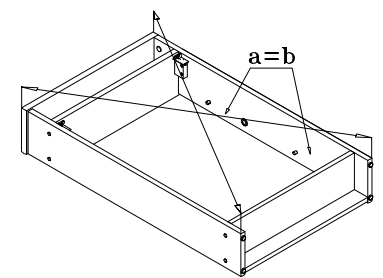
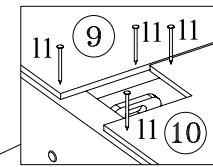

№ елемента	Розміри	Код	№ пакета
1	1028x165	SK1-1174	1/3
2	1028x165	SK1-1175	1/3
3	530x170	SK1-244	1/3
4	492x161	SK1-1324	1/3
5	481x65	SK1-582	1/3
6	481x140	SK1-583	1/3
7	492x60	SK1-492	1/3
8	488x380	SK1-069	2/3
9	185x525	SK1-967	3/3
10	800x525	SK1-968	3/3

