

UA

ПОРЯДОК МОНТАЖУ

УВАГА! Під час монтажу елементи необхідно класти на м'яку чисту підкладку, наприклад, рушник, ковдра. Не монтувати меблі на дивані, войлоці і т.п. Недотримання вказівок виробника може призвести до появи подряпин на поверхні меблів.

1. В отвори Ø8 мм, які знаходяться в торцях елементів, забити кілки **f1**.

УВАГА! Якщо виявиться, що кілок виступає з отвору на довжину більшу ніж 10 мм, його необхідно забити, замінити іншим або зрізати, оскільки при складанні він може пошкодити бік.

ТАКІ ВИПАДКИ НЕ ПІДЛЯГАЮТЬ РЕКЛАМАЦІ!

- До боків **4,5** та перегородки **6** прикрутити підкладки петель **b1** та вбити полицетримачі **d1**.
- До перегородки **6** та бока **4** прикріпити штанготримачі **n1**.
- У відповідні отвори кришки **8** вкрутити дюбелі ексцентричних стяжок **r16**.
- До перегородок **6,7** прикрутити направляючі **w26** шурупами **e3**.
- Скласти сегмент згідно з малюнком і з'єднати стяжними гвинтами типу конфірмат **e1** та ексцентричними стяжками **r1**, використовуючи для цього ключик **z1** (див. порядок монтажу шафи).
- Покласти корпус сегменту фасадом вниз на рівну поверхню, вирівняти бокові стінки так, щоб діагоналі були рівними.
- Прибити задню стінку **17,18** цвяхами **l1**. Перед прибиттям задньої стінки вставити з'єднувальну планку **21**.
- Покласти двері на рівну поверхню і обережно вмонтувати петлі **a2** (середні двері **3**) та **a1** (зовнішні двері **2**).
- Прикріпити планки МДФ **22** використовуючи плоскі шканти **f11** та клей **y1**.
- Скласти шухляди згідно з малюнком і прикрутити направляючі **w26** шурупами **p54**.
- Прикрутити і відрегулювати двері **2,3**.
- Прикрутити ручки **c86**, використовуючи шурупи **p26**.

RU

ОЧЕРЕДНОСТЬ МОНТАЖА











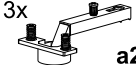

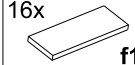
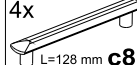

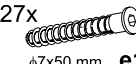

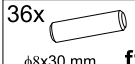
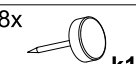
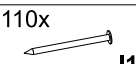

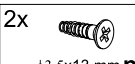
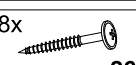

ВНИМАНИЕ! Во время монтажа элементы следует класть на мягкую чистую подкладку, например: полотенце, одеяло. Не монтировать мебель на диване, войлоке и т.п. Несоблюдение указаний производителя может привести к появлению царапин на поверхности мебели.

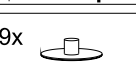
1. В отверстия Ø8 мм, которые находятся в торцах элементов, вбить шканти **f1**.

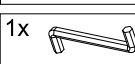
ВНИМАНИЕ! В случае, если шкант выступает из отверстия более чем на 10 мм, его необходимо добить, заменить другим или срезать, поскольку он при монтаже может повредить боковую стенку.

ТАКИЕ СЛУЧАИ НЕ ПОДЛЕЖАТ РЕКЛАМАЦИИ!

- К бокам **4,5** и перегородке **6** прикрутить подкладки петель **b1** и вбить полкодержатели **d1**.
- К перегородке **6** и боку **4** прикрепить штангодержатели **n1**.
- В соответствующие отверстия крышки **8** вкрутить дюбеля эксцентрических стяжек **r16**.
- К перегородкам **6,7** прикрутить направляющие **w26** шурупами **e3**.
- Собрать сегмент в соответствии с рисунком и соединить стяжными винтами типа конфирмат **e1** и эксцентрическими стяжками **r1**, используя для этого ключик **z1** (см. порядок монтажа шкафа).
- Положить корпус сегмента лицевой стороной вниз на ровную поверхность, выровнять боковые стенки так, чтобы диагонали были равны.
- Прибить заднюю стенку **17,18** гвоздями **l1**. Перед тем как прибить заднюю стенку, вставить соединительную планку **21**.
- Положить двери на ровную поверхность и осторожно вмонтировать петли **a2** (средние двери **3**) и **a1** (боковые двери **2**).
- Прикрепить планки МДФ **22** используя плоские шканти **f11** и клей **y1**.
- Собрать выдвижные ящики соответственно рисунку и прикрутить направляющие **w26** шурупами **p54**.
- Прикрутить и отрегулировать двери **2,3**.
- Прикрутить ручки **c86**, используя шурупы **p26**.

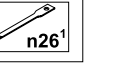
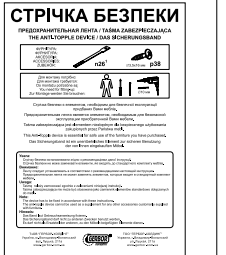
Фурнітура Фурнитура	11x  b1	3x  a2	8x  a1	16x  f11	4x  c86 L=128 mm
	12x  d1 φ5x17 mm	27x  e1 φ7x50 mm	12x  p54 φ3x13 mm	12x  e3 φ6x13 mm	36x  f1 φ8x30 mm
	8x  k1	110x  l1	2x  n1	2x  p1 φ3,5x13 mm	
	8x  p26 φ4x35 mm	9x  r1 φ15 #16	8x  r15 φ12x10,5mm #12	17x  r16	
	9x  s2	21x  s1	1x  y1 КАЕИ	1x  z1	
	2x  w26^{CR} 500 mm	2x  w26^{CL} 500 mm	2x  w26^{DL} 500 mm	2x  w26^{DR} 500 mm	
	1x  p38 φ5,5x16 mm	1x  n26¹	<p>СТРИЧКА БЕЗПЕКИ РЕКОМЕНДОВАНА ПРАЦЯ ЗАБЕЗПЕЧЕННЯ THE SAFETY DEVICE (ONLY FOR INFORMATION)</p> 		

ІНСТРУКЦІЯ МОНТАЖУ **ИНСТРУКЦИЯ МОНТАЖА**

Система “КИМ” Система “КИМ”

Шафа - 3д Шкаф - 3д

**ГАБАРИТНІ
РОЗМІРИ:**

ширина 156 см
висота 203 см
глибина 58 см



**ГАБАРИТНЫЕ
РАЗМЕРЫ:**

ширина 156 см
висота 203 см
глибина 58 см

УВАГА !!!

Шановний Клієнте!

У разі виявлення в комплектації пакета відсутності будь-якого елемента або наявності браку **обов'язково!!! - етикетку-ярлик** з даного пакета і **інструкцію монтажу** з відміткою кода цього елемента повернути продавцю. При відсутності **етикетки-ярлика** рекламація не приймається!

Виробник:
ТзОВ “ГЕРБОР-ХОЛДІНГ”
Україна, м. Володимир-Волинський
вул. Луцька, 211а
тел.: 2-33-33; 2-29-03



ВНИМАНИЕ !!!

Уважаемый Клиент!

В случае обнаружения в комплектации пакета отсутствия какого-либо элемента или наличия брака **обязательно!!! - етикетку-ярлик** с данного пакета и **инструкцию монтажа** с пометкой кода этого элемента вернуть продавцу. При отсутствии **этикетки-ярлика** рекламація не принимается!

Производитель:
ТОО “ГЕРБОР-ХОЛДИНГ”
Украина, г. Владимир-Волинский
ул. Луцкая, 211а
тел.: 2-33-33; 2-29-03



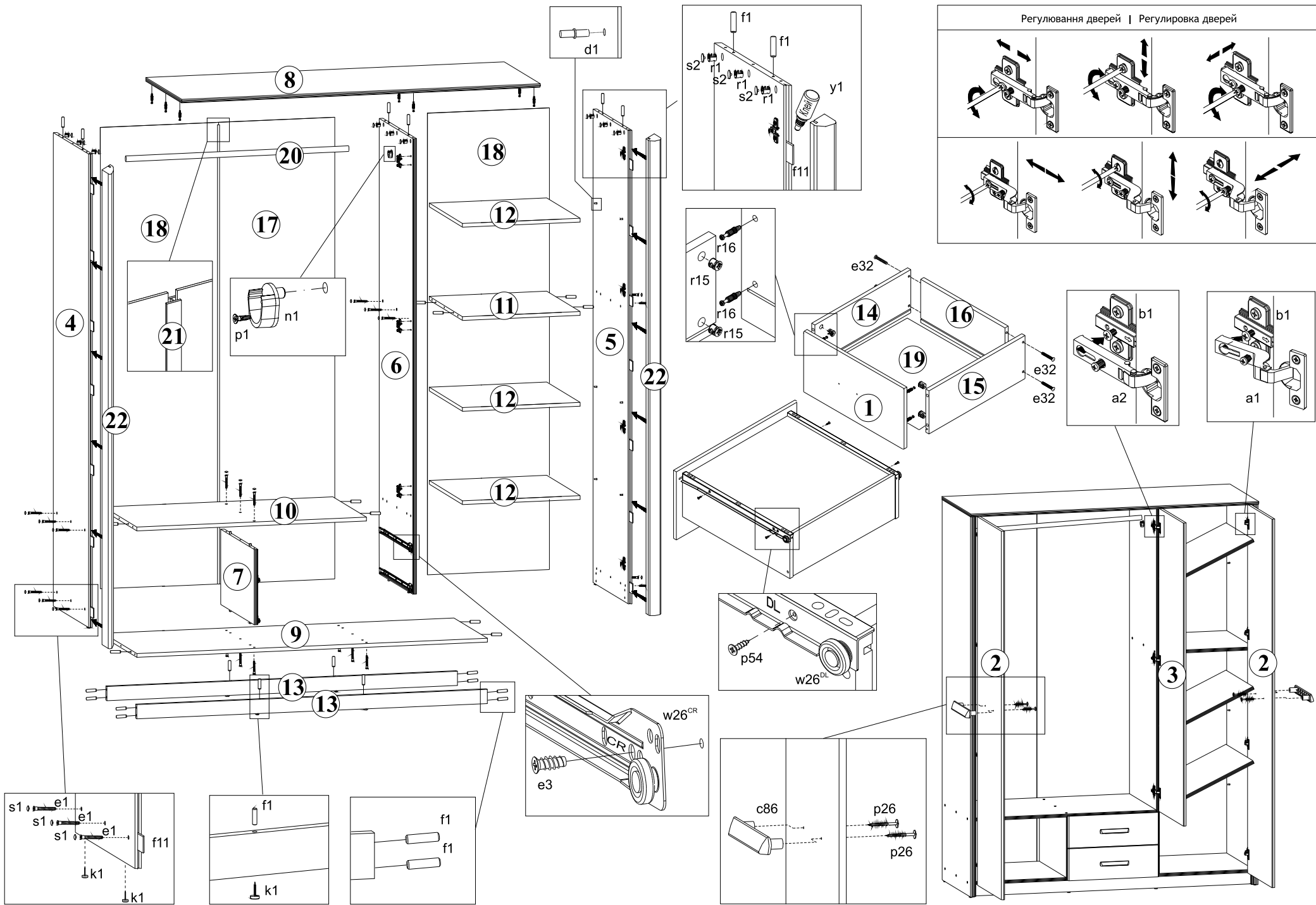

Регулювання дверей | Регулировка дверей

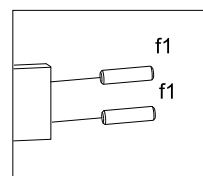
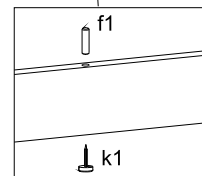
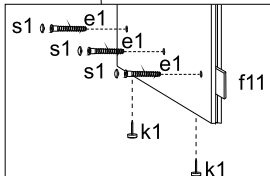
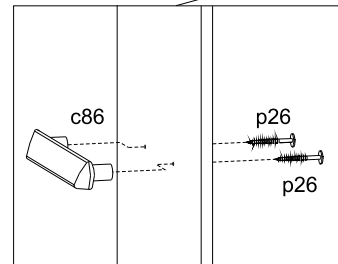
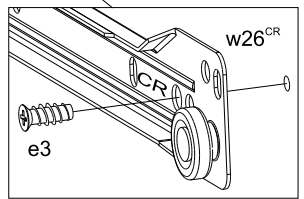
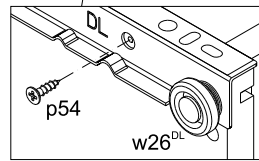
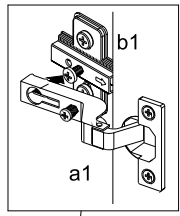
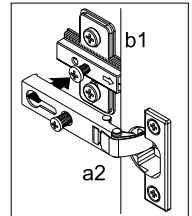
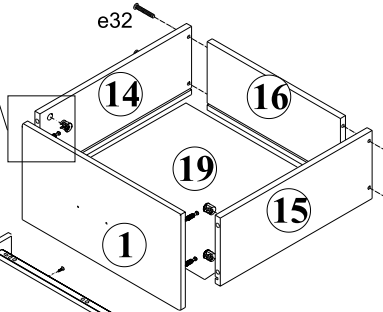
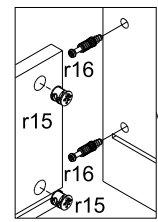
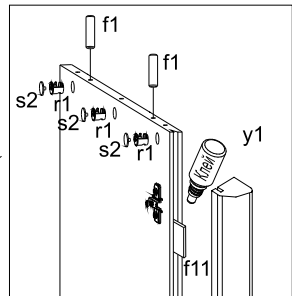
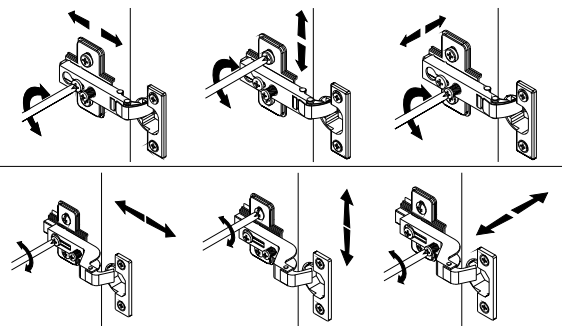

Порядок монтажу шафи-3d

Порядок монтажа шкафа-3d

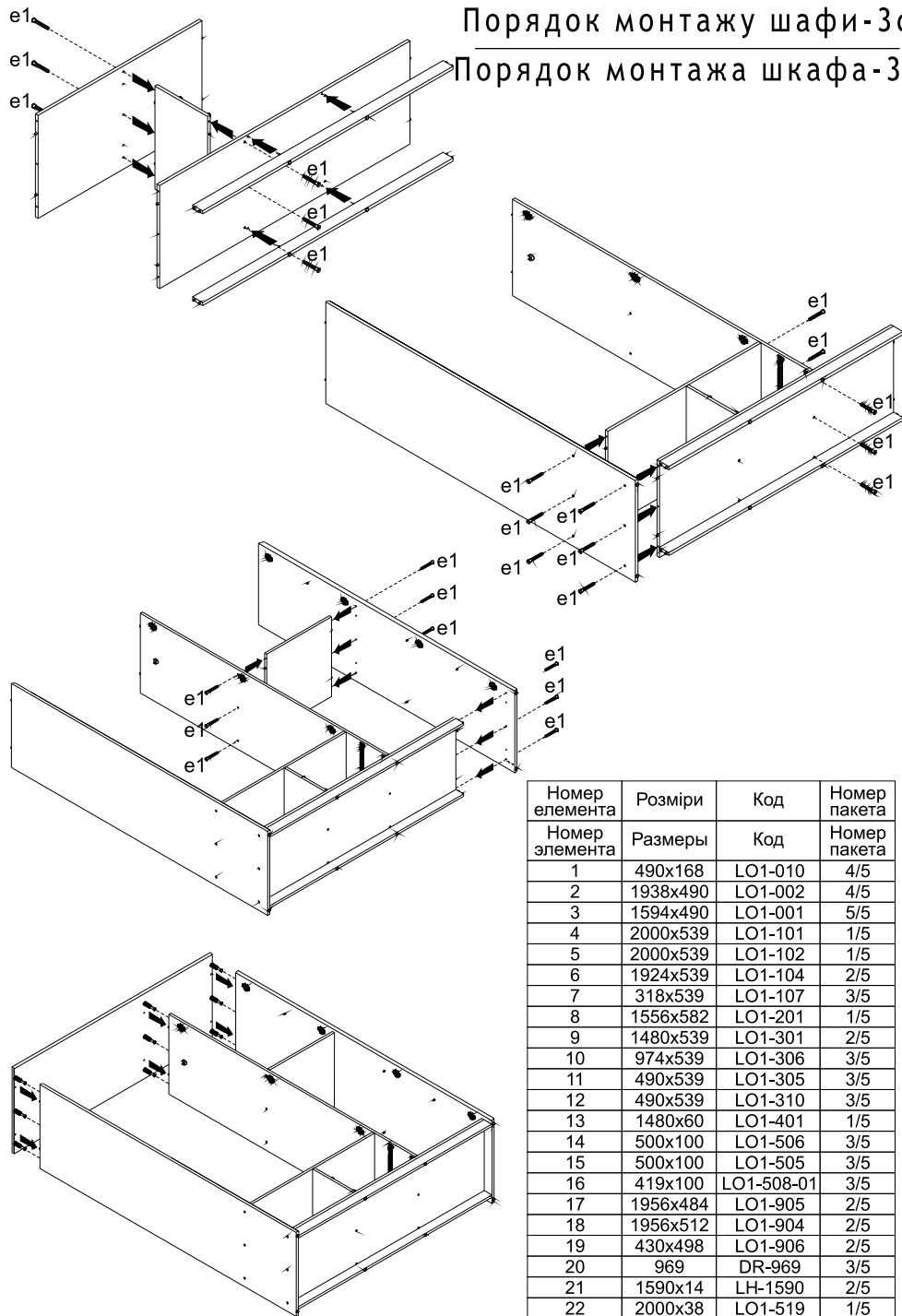

Номер элемента	Розміри	Код	Номер пакета
Номер элемента	Размеры	Код	Номер пакета
1	490x168	LO1-010	4/5
2	1938x490	LO1-002	4/5
3	1594x490	LO1-001	5/5
4	2000x539	LO1-101	1/5
5	2000x539	LO1-102	1/5
6	1924x539	LO1-104	2/5
7	318x539	LO1-107	3/5
8	1556x582	LO1-201	1/5
9	1480x539	LO1-301	2/5
10	974x539	LO1-306	3/5
11	490x539	LO1-305	3/5
12	490x539	LO1-310	3/5
13	1480x60	LO1-401	1/5
14	500x100	LO1-506	3/5
15	500x100	LO1-505	3/5
16	419x100	LO1-508-01	3/5
17	1956x484	LO1-905	2/5
18	1956x512	LO1-904	2/5
19	430x498	LO1-906	2/5
20	969	DR-969	3/5
21	1590x14	LH-1590	2/5
22	2000x38	LO1-519	1/5