

UA

ПОРЯДОК МОНТАЖУ

УВАГА! Під час монтажу елементи необхідно класти на м'яку чисту підкладку, наприклад, рушник, ковдра. Не монтувати меблі на дивані, войлоці і т.п. Недотримання вказівок виробника може призвести до появи подряпин на поверхні меблів.

1. В отвори $\varnothing 8$ мм, які знаходяться в торцях елементів, забити кілки **f1**.

УВАГА! Якщо виявиться, що кілок виступає з отвору на довжину більшу ніж 10 мм, його необхідно забити, замінити іншим або зрізати, оскільки при складанні він може пошкодити бік.

ТАКІ ВИПАДКИ НЕ ПІДЛЯГАЮТЬ РЕКЛАМАЦІЇ!

2. До боків **3,4** та перегородки **5** прикрутити підкладки петель **b1**.

3. У відповідні отвори кришки **8** вкрутити дюбелі ексцентричних стяжок **r16**.

4. Скласти сегмент згідно з малюнком і з'єднати стяжними гвинтами типу конфірма **e1** та ексцентричними стяжками **r1**, використовуючи для цього ключик **z1**.

5. Покласти корпус сегмента фасадом вниз на рівну поверхню, вирівняти бокові стінки так, щоб діагоналі були рівними.

6. Прибити задню стінку **10,11** цвяхами **l1**.

7. Встановити надставку на шафу, прикріпити цоколі **6** до перегородки **7** на шканти **f9**.

8. Покласти двері на рівну поверхню і обережно вмонтувати петлі **a1** та **a2** (див. малюнок).

9. Прикріпити планки МДФ **9**, використовуючи плоскі шканти **f11** та клей **y1**.

10. Прикрутити і відрегулювати двері **1,2**.

11. Прикрутити ручки **c86**, використовуючи шурупи **p26**.

12. Прикріпити сегмент до стіни за допомогою стрічки безпеки **n2611**.

Увага! Нехтування цим може призвести до перекидання сегмента під час використання.

RU

ОЧЕРЕДНОСТЬ МОНТАЖА

ВНИМАНИЕ! Во время монтажа элементы следует класть на мягкую чистую подкладку, например: полотенце, одеяло. Не монтировать мебель на диване, войлоке и т.п. Несоблюдение указанных производителем указаний может привести к появлению царапин на поверхности мебели.

1. В отверстия $\varnothing 8$ мм, которые находятся в торцах элементов, вбить шканты **f1**.

ВНИМАНИЕ! В случае, если шкант выступает из отверстия более чем на 10 мм, его необходимо добить, заменить другим или срезать, поскольку он при монтаже может повредить боковую стенку.

ТАКИЕ СЛУЧАИ НЕ ПОДЛЕЖАТ РЕКЛАМАЦИИ!

2. К бокам **3,4** и перегородке **5** прикрутить подкладки петель **b1**.

3. В соответствующие отверстия крышки **8** вкрутить дюбеля эксцентрических стяжек **r16**.

4. Собрать сегмент в соответствии с рисунком и соединить стяжными винтами типа конфирмат **e1** и эксцентрическими стяжками **r1**, используя для этого ключик **z1**.

5. Положить корпус сегмента лицевой стороной вниз на ровную поверхность, выровнять боковые стенки так, чтобы диагонали были равны.

6. Прибить заднюю стенку **10,11** гвоздями **l1**.

7. Установить надставку на шкаф, прикрепить цоколя **6** к перегородке **7** при помощи шкантов **f9**.

8. Положить двери на ровную поверхность и осторожно вмонтировать петли **a1** и **a2** (см. рисунок).

9. Прикрепить планки МДФ **9**, используя плоские шканты **f11** и клей **y1**.

10. Прикрутить и отрегулировать двери **1,2**.

11. Прикрутить ручки **c86**, используя шурупы **p26**.

12. Прикрепить сегмент к стене при помощи предохранительной ленты **n2611**.

Внимание! Пренебрежение этим грозит опрокидыванием сегмента во время использования!

Фурнітура

4x



a1

2x



a2

6x



b1

3x

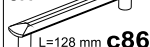

c86

6x

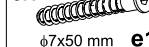

e1

12x



f1

6x

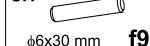

f9

4x



f11

40x



l1

6x

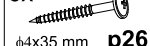

p26

6x



r1

6x



r16

6x



s2

6x



s1

1x



y1

1x



z1

ІНСТРУКЦІЯ МОНТАЖУ

ИНСТРУКЦИЯ МОНТАЖА

Система "КИМ"

Система "КИМ"

Надставка шафи / Надставка шкафа - 3д

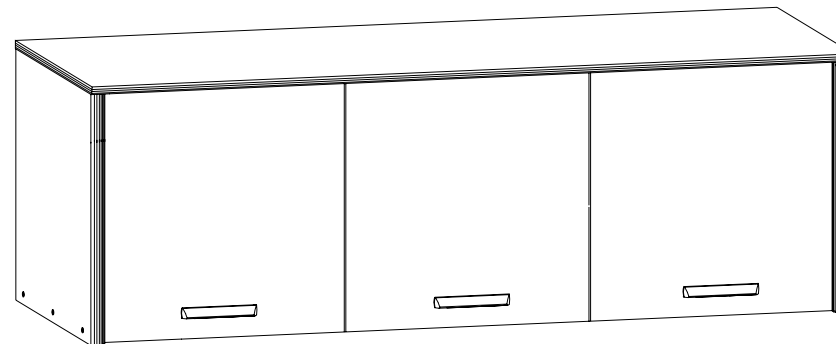
ГАБАРИТНІ
РОЗМІРИ:ширина 156 см
висота 47,5 см
глибина 58 смГАБАРИТНЫЕ
РАЗМЕРЫ:ширина 156 см
висота 47,5 см
глибина 58 см

УВАГА !!!

Шановний Клиєнте!

У разі виявлення в комплектації пакета відсутності будь-якого елемента або наявності браку

обов'язково!!! -

етикетку-ярлик з даного пакета і **інструкцію монтажу** з відміткою кода цього елемента повернути продавцю. При відсутності **етикетки-ярлика** рекламація не приймається!

ВНИМАНИЕ !!!

Уважаемый Клиент!

В случае обнаружения в комплектации пакета отсутствия какого-либо элемента или наличия браку

обязательно!!! -

этикетку-ярлик с данного пакета и **инструкцию монтажа** с пометкой кода этого элемента вернуть продавцу. При отсутствии **этикетки-ярлика** рекламація не принимается!



Виробник:

ТЗОВ "ГЕРБОР-ХОЛДІНГ"

Україна, м. Володимир-Волинський

вул. Луцька, 211а

тел.: 2-33-33; 2-29-03



Производитель:

ТОО "ГЕРБОР-ХОЛДИНГ"

Украина, г. Владимир-Волинский

ул. Луцкая, 211а

тел.: 2-33-33; 2-29-03

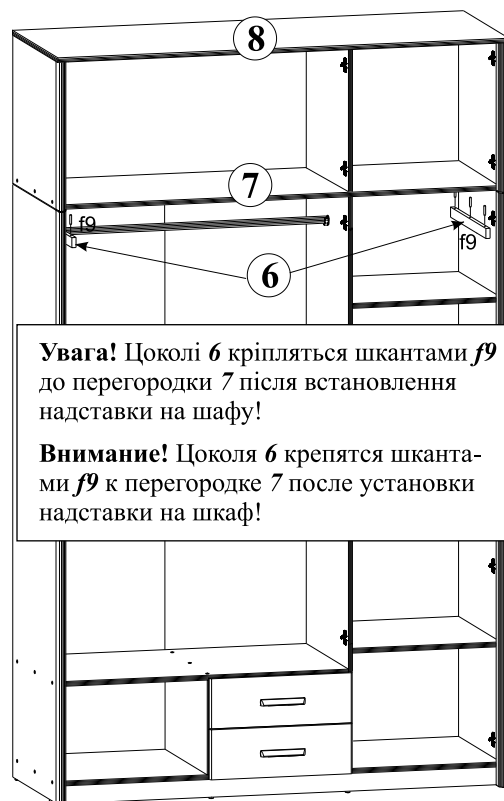
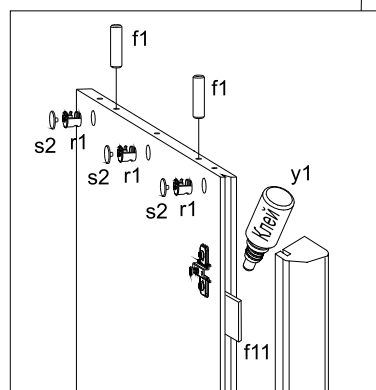
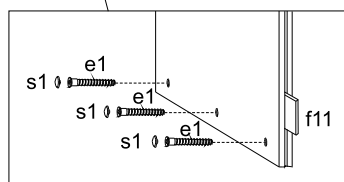
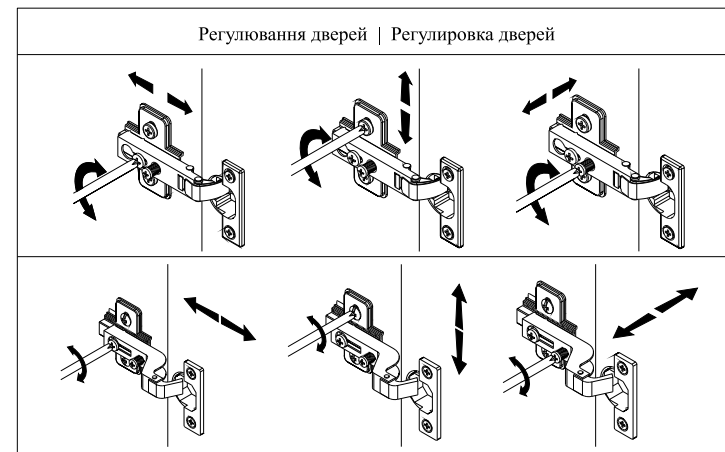
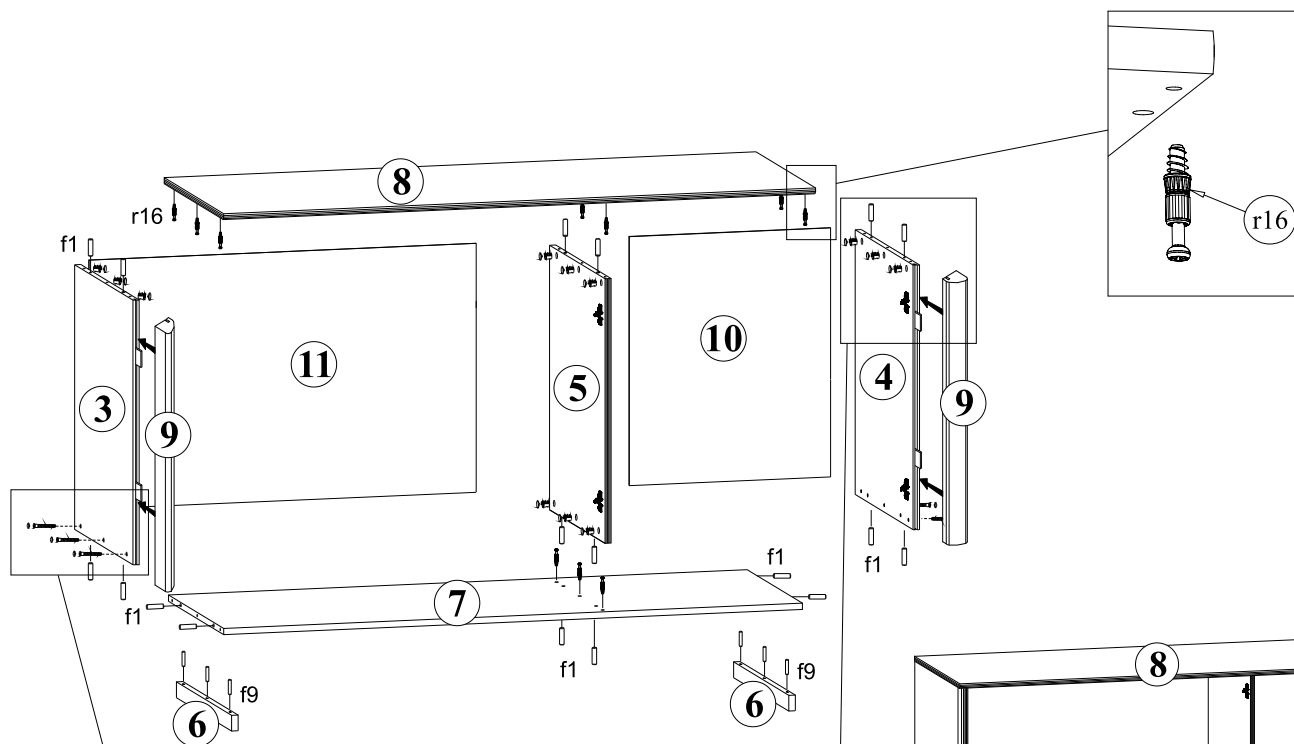

Увага! Цоколи 6 кріпляться шкантами *f9* до перегородки 7 після встановлення надставки на шафу!

Внимание! Цоколя 6 крепятся шкантами *f9* к перегородке 7 после установки надставки на шкаф!

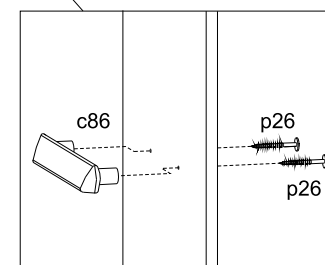
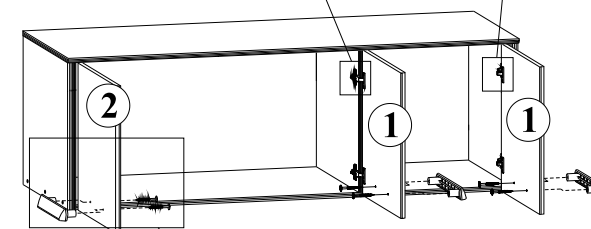
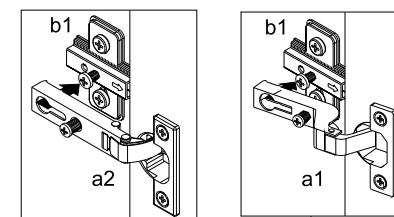

Номер елемента	Розміри	Код	Номер пакета
Номер елемента	Размеры	Код	Номер пакета
1	450x490	LO1-006	2/2
2	450x490	LO1-005	2/2
3	453x539	LO1-108	1/2
4	453x539	LO1-109	1/2
5	437x539	LO1-110	1/2
6	539x40	LO1-406	1/2
7	1480x539	LO1-302	1/2
8	1556x582	LO1-201	1/5*
9	453x38	LO1-524	1/2
10	512x465	LO1-913	1/2
11	996x465	LO1-914	1/2

*елемент 8 знаходиться в пачці **Шафа - 3d - 1/5**.

*элемент 8 находится в пачке **Шкаф - 3d - 1/5**.