

UA

ПОРЯДОК МОНТАЖУ

УВАГА! Під час монтажу елементи необхідно класти на м'яку чисту підкладку, наприклад, рушник, ковдра. Не монтувати меблі на дивані, войлоці і т.п. Недотримання вказівок виробника може призвести до появи подряпин на поверхні меблів.

1. В отвори $\varnothing 8$ мм, які знаходяться в торцях елементів, забити кілки **f1**.

УВАГА! Якщо виявиться, що кілок виступає з отвору на довжину більшу ніж 10 мм, його необхідно забити, замінити іншим або зрізати, оскільки при складанні він може пошкодити бік.

ТАКІ ВИПАДКИ НЕ ПІДЛЯГАЮТЬ РЕКЛАМАЦІЇ!

2. До боків **4,5** прикрутити підкладки петель **b1**, до перегородки **6** - підкладки петель **b99**.

3. У відповідні отвори кришки **10** вкрутити дюбелі ексцентричних стяжок **r16**.

4. Скласти сегмент згідно з малюнком і з'єднати стяжними гвинтами типу конфірма **e1** та ексцентричними стяжками **r1**, використовуючи для цього ключик **z1**.

5. Покласти корпус сегмента фасадом вниз на рівну поверхню, вирівняти бокові стінки так, щоб діагоналі були рівними.

6. Прибити задню стінку **11** цвяхами **l1**.

7. Встановити надставку на шафу, прикріпити цокол **8**.

8. Покласти двері на рівну поверхню і обережно вмонтувати петлі **a1** та **a3** (див. малюнок).

9. Прикріпити планки МДФ **9**, використовуючи плоскі шканти **f11** та клей **y1**.

10. Прикрутити і відрегулювати двері **1,2,3**.

11. Прикрутити ручки **c86**, використовуючи шурупи **p26**.

12. Закрити невикористані отвори в кришці **10** заглушками **s4** і **s6**.

13. Прикріпити сегмент до стіни за допомогою стрічки безпеки **n2611**.

Увага! Нехтування цим може призвести до перекидання сегмента під час використання!

RU

ОЧЕРЕДНОСТЬ МОНТАЖА

ВНИМАНИЕ! Во время монтажа элементы следует класть на мягкую чистую подкладку, например: полотенце, одеяло. Не монтировать мебель на диване, войлоке и т.п. Несоблюдение указаний производителя может привести к появлению царапин на поверхности мебели.

1. В отверстия $\varnothing 8$ мм, которые находятся в торцах элементов, вбить шканти **f1**.

ВНИМАНИЕ! В случае, если шкант выступает из отверстия более чем на 10 мм, его необходимо добить, заменить другим или срезать, поскольку он при монтаже может повредить боковую стенку.

ТАКИЕ СЛУЧАИ НЕ ПОДЛЕЖАТ РЕКЛАМАЦИИ!

2. К бокам **4,5** прикрутить подкладки петель **b1**, к перегородке **5** - подкладки петель **b99**.

3. В соответствующие отверстия крышки **10** вкрутить дюбеля эксцентрических стяжек **r16**.

4. Собрать сегмент в соответствии с рисунком и соединить стяжными винтами типа конфирмат **e1** и эксцентрическими стяжками **r1**, используя для этого ключик **z1**.

5. Положить корпус сегмента лицевой стороной вниз на ровную поверхность, выровнять боковые стенки так, чтобы диагонали были равны.

6. Прибить заднюю стенку **11** гвоздями **l1**.

7. Установить надставку на шкаф, прикрепить цоколя **8**.

8. Положить двери на ровную поверхность и осторожно вмонтировать петли **a1** и **a3** (см. рисунок).

9. Прикрепить планки МДФ **9**, используя плоские шканти **f11** и клей **y1**.











10. Прикрутить и отрегулировать двери **1,2,3**.

11. Прикрутить ручки **c86**, используя шурупы **p26**.

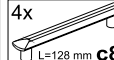
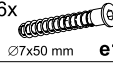
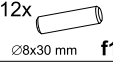
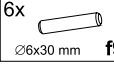
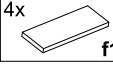
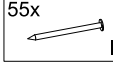
12. Заглушить неиспользованные отверстия в крышке **10** заглушками **s4** и **s6**.

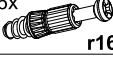
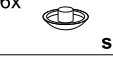
13. Прикрепить сегмент к стене при помощи предохранительной ленты **n2611**.

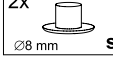
Внимание! Пренебрежение этим грозит опрокидыванием сегмента во время использования!

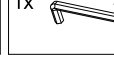
Фурнітура Фурнітура		4x  a1	4x  a3	4x  b1	4x  b99	4x  c86 L=128 mm
6x  e1 $\varnothing 7 \times 50$ mm	12x  f1 $\varnothing 8 \times 30$ mm	6x  f9 $\varnothing 6 \times 30$ mm	4x  f11	55x  l1	8x  p26 $\varnothing 4 \times 35$ mm	6x  r1 $\varnothing 15$ #16
6x  r16	6x  s1	6x  s2	3x  s4 $\varnothing 5$ mm	2x  s6 $\varnothing 8$ mm	1x  y1 КАЕВ	1x  z1

ІНСТРУКЦІЯ МОНТАЖУ

ИНСТРУКЦИЯ МОНТАЖА

Система "КИМ"

Система "КИМ"

Надставка шафи / Надставка шкафа - 4d

ГАБАРИТНІ
РОЗМІРИ:

ширина 205 см
висота 47,5 см
глибина 58 см

ГАБАРИТНЫЕ
РАЗМЕРЫ:

ширина 205 см
висота 47,5 см
глибина 58 см

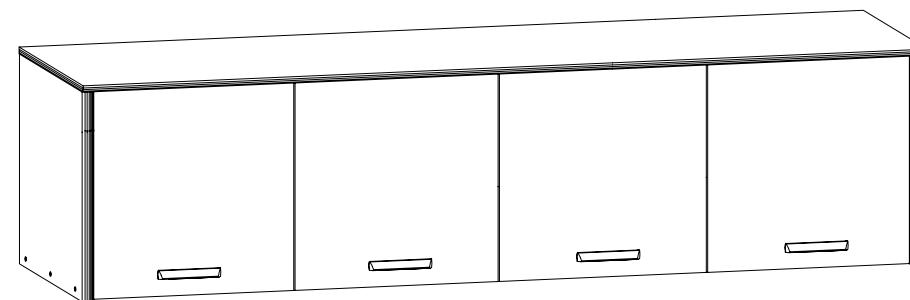

УВАГА !!!

Шановний Клиєнте!

У разі виявлення в комплектції пакета відсутності будь-якого елемента або наявності браку

обов'язково!!! -

етикетку-ярлик з даного пакета і **інструкцію монтажу** з відміткою кода цього елемента повернути продавцю.

При відсутності **етикетки-ярлика** рекламація не приймається!

ВНИМАНИЕ !!!

Уважаемый Клиент!

В случае обнаружения в комплектации пакета отсутствия какого-либо элемента или наличия браку

обязательно!!! -

этикетку-ярлик с данного пакета и **инструкцию монтажа** с пометкой кода этого элемента вернуть продавцу.

При отсутствии **этикетки-ярлика** рекламация не принимается!



Виробник:
ТзОВ "ГЕРБОР-ХОЛДІНГ"
Україна, м. Володимир-Волинський
вул. Луцька, 211а
тел.: 2-33-33; 2-29-03



Производитель:
ТОО "ГЕРБОР-ХОЛДІНГ"
Украина, г. Владимир-Волинский
ул. Луцкая, 211а
тел.: 2-33-33; 2-29-03

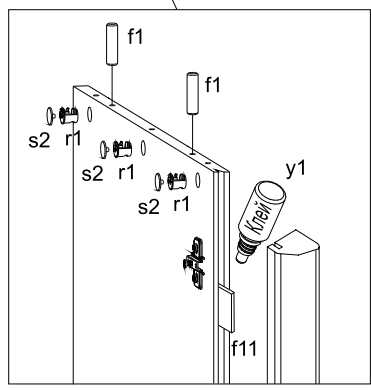
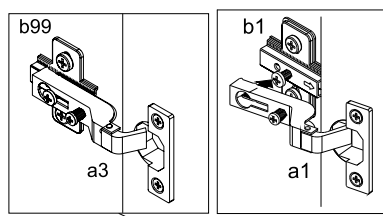
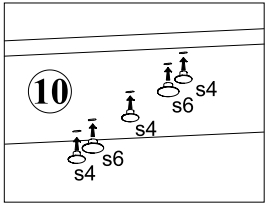
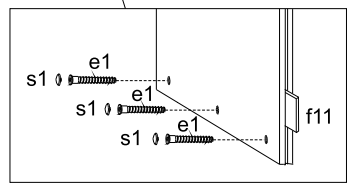
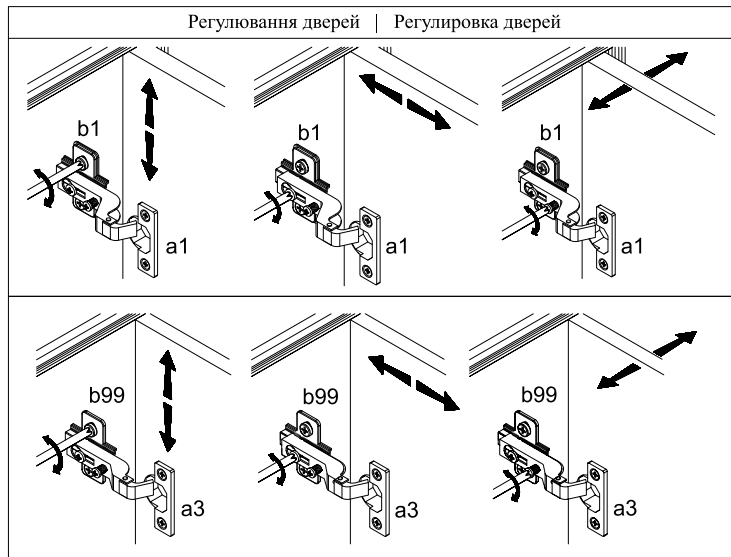
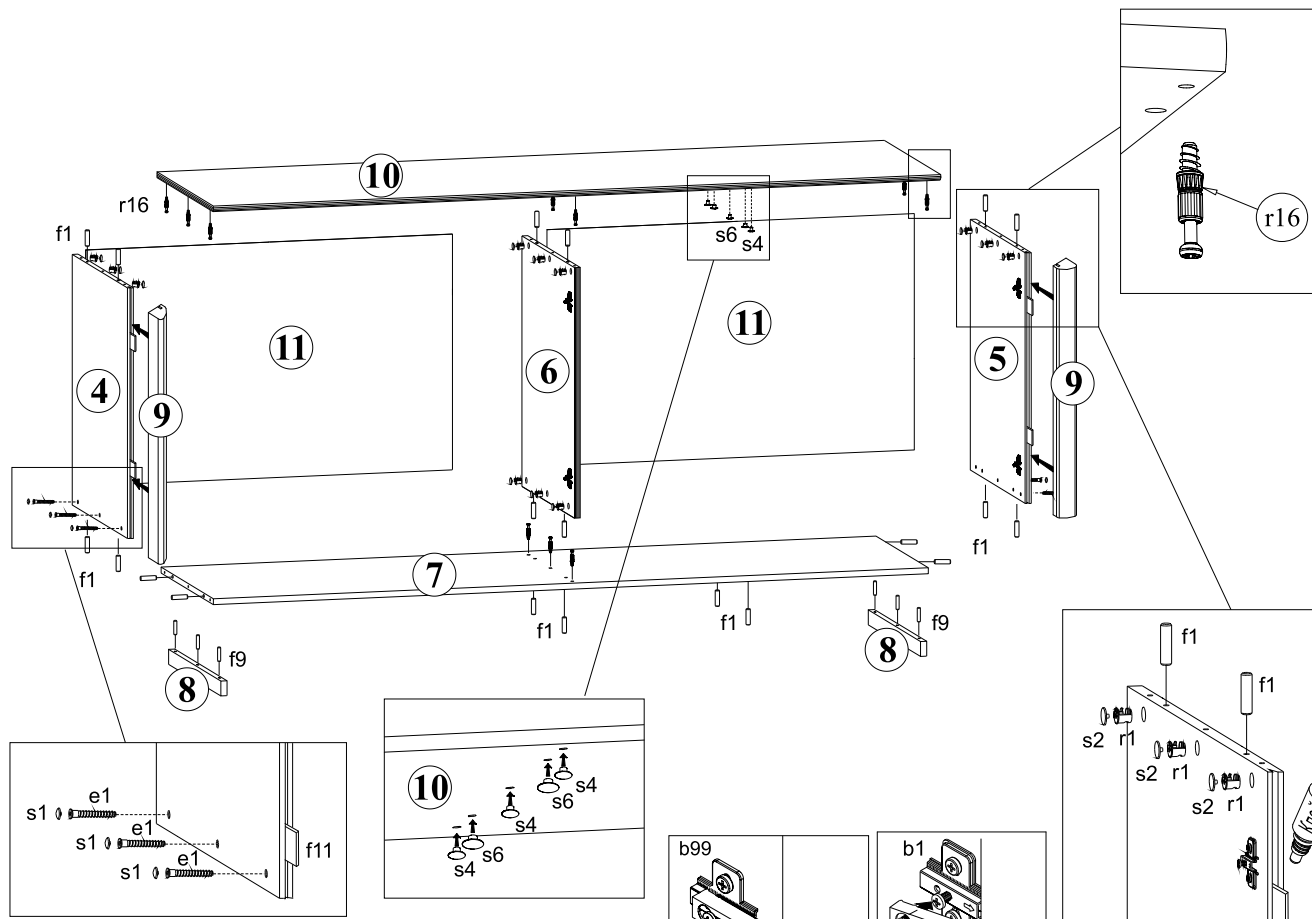

Увага! Цоколі 8 кріпляться шкантами *f9* до перегородки 7 після встановлення надставки на шафу!

Внимание! Цоколя 8 крепятся шкантами *f9* к перегородке 7 после установки надставки на шкаф!

Номер елемента	Розміри	Код	Номер пакета
Номер элемента	Размеры	Код	Номер пакета
1	450x490	LO1-006	2/2
2	450x490	LO1-005	2/2
3	450x490	LO1-007	2/2
4	453x539	LO1-108	1/2
5	453x539	LO1-109	1/2
6	437x539	LO1-111	1/2
7	1973x539	LO1-304	1/2
8	539x40	LO1-406	1/2
9	453x38	LO1-525	1/2
10*	2050x582	LO1-202	1/5*
11	1000x465	LO1-915	1/2

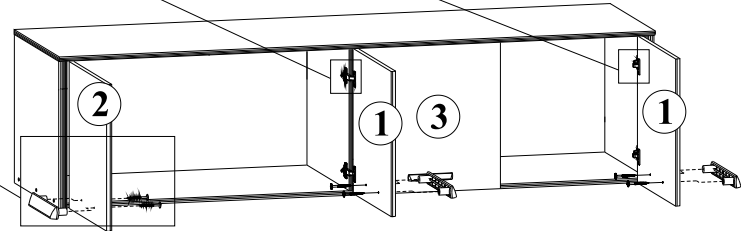
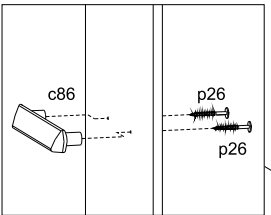

Зверніть увагу! Петлі *a3* і підкладки петель *b99* (упаковані окремо) - для середніх дверей!

Обратите внимание! Петли *a3* и подкладки петель *b99* (упакованы отдельно) - для средних дверей!

*елемент 10 знаходиться в пачці **Шафа - 4d**, пакет 1/5.
 *элемент 10 находится в пачке **Шкаф - 4d**, пакет 1/5.