

UA

ПОРЯДОК МОНТАЖУ

УВАГА! Під час монтажу елементи необхідно класти на м'яку чисту підкладку, наприклад, рушник, ковдра. Не монтувати меблі на дивані, войлоці і т.п. Недотримання вказівок виробника може призвести до появи подряпин на поверхні меблів.

1. В отвори Ø8 мм, які знаходяться в торцях елементів, забити кілки **f1**.

УВАГА! Якщо виявиться, що кілок виступає з отвору на довжину більшу ніж 10 мм, його необхідно забити, замінити іншим або зрізати, оскільки при складанні він може пошкодити бік.

ТАКІ ВИПАДКИ НЕ ПІДЛЯГАЮТЬ РЕКЛАМАЦІЇ!

- У відповідні отвори кришки **3** та накладок шухляд **5** вкрутити дюбелі ексцентричних стяжок **r16**.
- До боків **1,2** прикрутити направляючі **w37^{CL}** та **w37^{CR}** (відповідно) шурупами **e3**.
- Скласти сегмент згідно з малюнком і з'єднати стяжними гвинтами **e1** та ексцентричними стяжками **r1**, використовуючи для цього ключик **z1**.
- Покласти корпус сегмента фасадом вниз на рівну поверхню, вирівняти бокові стінки так, щоб діагоналі були однаковими.
- Прибити задню стінку **10** цвяхами **l1**.
- Прикріпити планку МДФ **11** використовуючи плоскі шканти **f11** та клей **y1**.
- Скласти шухляди в такій послідовності: а) з'єднати зад шухляди **8** з боками **6,7** конфірматами **e32** і вставити дно **9**; б) з'єднати накладку шухляди **5** з боками **6,7**; с) до боків **6,7** прикрутити направляючі **w37** шурупами **p54**.
- Прикрутити ручки **c92**, використовуючи шурупи **p26**.

RU

ОЧЕРЕДНОСТЬ МОНТАЖА

ВНИМАНИЕ! Во время монтажа элементы следует класть на мягкую чистую подкладку, например: полотенце, одеяло. Не монтировать мебель на диване, войлоке и т.п. Несоблюдение указаний производителя может привести к появлению царапин на поверхности мебели.

1. В отверстия Ø8 мм, которые находятся в торцах элементов, вбить шканты **f1**.

ВНИМАНИЕ! В случае, если шкант выступает из отверстия более чем на 10 мм, его необходимо добить, заменить другим или срезать, поскольку он при монтаже может повредить боковую стенку.

ТАКИЕ СЛУЧАИ НЕ ПОДЛЕЖАТ РЕКЛАМАЦИИ!

- В соответствующие отверстия крышки **3** и накладок ящиков **5** вкрутить дюбеля эксцентрических стяжек **r16**.
- К бокам **1,2** прикрутить направляющие **w37^{CR}** и **w37^{CL}** (соответственно) шурупами **e3**.
- Собрать сегмент соответственно с рисунком и соединить стяжными болтами типа конфирмат **e1** и эксцентрическими стяжками **r1**, используя для этого ключик **z1**.
- Положить корпус сегмента лицевой стороной вниз на ровную поверхность, выровнять боковые стенки так, чтобы диагонали были равны.
- Прибить заднюю стенку **10** гвоздями **l1**.
- Прикрепить планку МДФ **11** используя плоские шканты **f11** и клей **y1**.
- Собрать выдвижные ящики в следующей последовательности: а) соединить заднюю стенку **8** с боками **6,7** конфирматами **e32** и вставить дно **9**; б) соединить накладку ящика **5** с боками **6,7**; с) к бокам **6,7** прикрутить направляющие **w37** шурупами **p54**.
- Прикрутить ручки **c92**, используя шурупы **p26**.

Фурнітура | Фурнитура

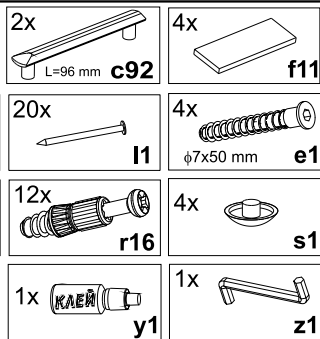
ИНСТРУКЦИЯ МОНТАЖУ
Система "КИМ"

Тумба приліжкова

ГАБАРИТНІ РОЗМІРИ:

ширина 46 см
висота 42.5 см
глибина 39.5 см

ИНСТРУКЦИЯ МОНТАЖА
Система "КИМ"

Тумба прикроватная

ГАБАРИТНЫЕ РАЗМЕРЫ:

ширина 46 см
висота 42.5 см
глибина 39.5 см

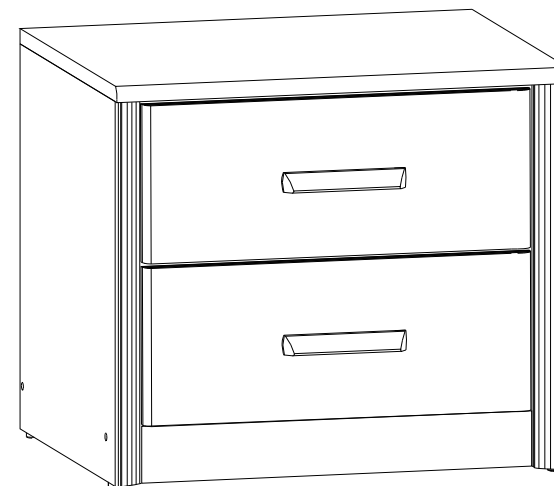

УВАГА !!!

Шановний Клієнте!

У разі виявлення в комплектції пакета відсутності будь-якого елемента або наявності браку

обов'язково!!! -

етикетку-ярлик з даного пакета і **інструкцію монтажу** з відміткою кода цього елемента повернути продавцю.

При відсутності **етикетки-ярлика** рекламація не приймається!

ВНИМАНИЕ !!!

Уважаемый Клиент!

В случае обнаружения в комплектации пакета отсутствия какого-либо элемента или наличия браку

обязательно!!! -

этикетку-ярлик с данного пакета и **инструкцию монтажа** с пометкой кода этого элемента вернуть продавцу.

При отсутствии **этикетки-ярлика** рекламация не принимается!



Виробник:
ТзОВ "ГЕРБОР-ХОЛДІНГ"
Україна, м. Володимир-Волинський
вул. Луцька, 211а
тел.: 2-33-33; 2-29-03



Производитель:
ТОО "ГЕРБОР-ХОЛДИНГ"
Украина, г. Владимир-Волинский
ул. Луцкая, 211а
тел.: 2-33-33; 2-29-03

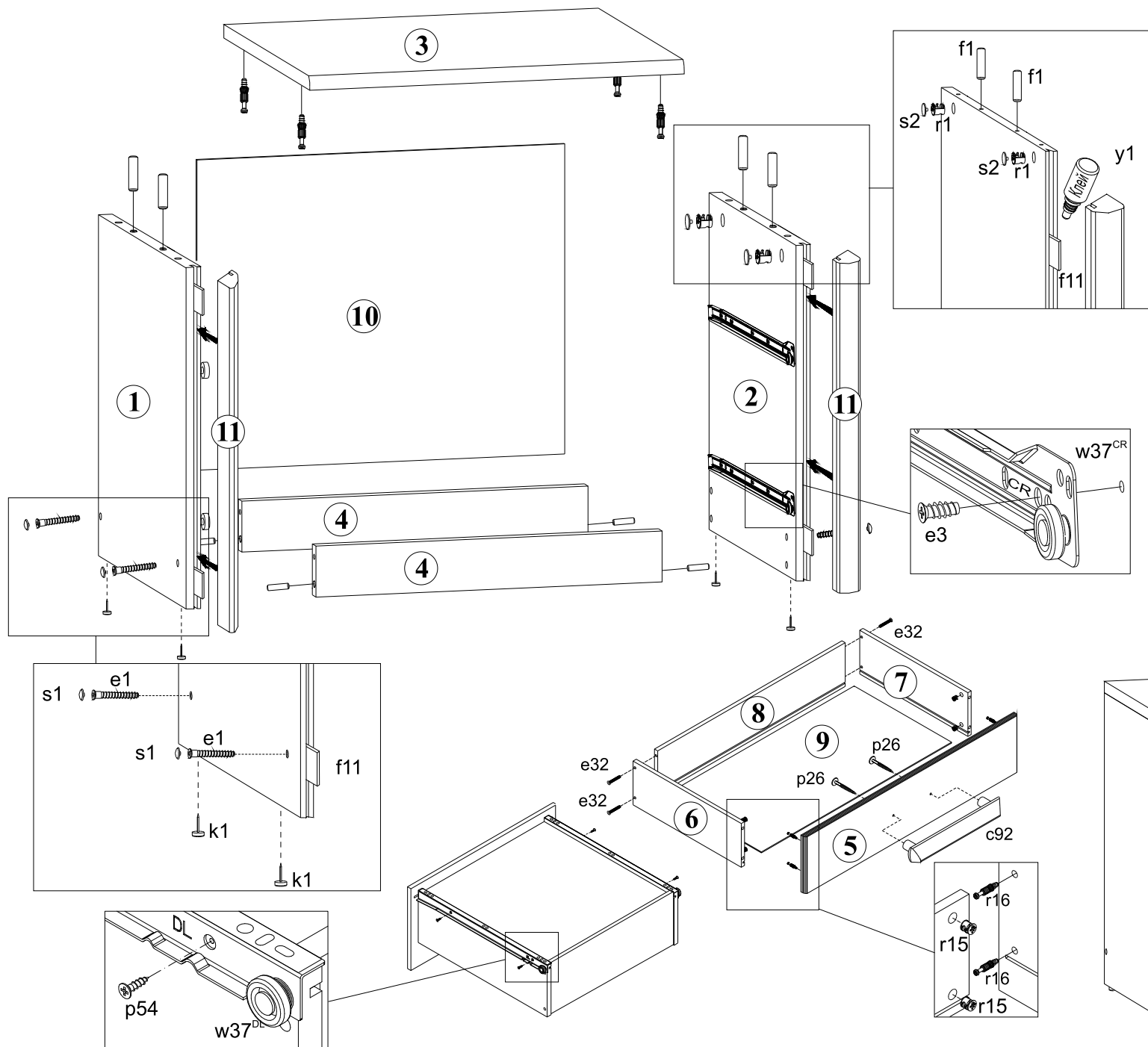

Номер елемента	Розміри	Код	Номер пакета
1	402x350	LO1-117	1/1
2	402x350	LO1-118	1/1
3	460x393	LO1-205	1/1
4	384x60	LO1-404	1/1
5	380x168	LO1-012	1/1
6	320x100	LO1-502	1/1
7	320x100	LO1-504	1/1
8	335x100	LO1-510-01	1/1
9	346x318	LO1-912	1/1
10	375x411	LO1-911	1/1
11	402x38	LO1-523	1/1

