

UA

ПОРЯДОК МОНТАЖУ

УВАГА! Під час монтажу елементи необхідно класти на м'яку чисту підкладку, наприклад, рушник, ковдра. Не монтувати меблі на дивані, войлоці і т.п. Недотримання вказівок виробника може призвести до появи подряпин на поверхні меблів.

1. В отвори Ø8 мм, які знаходяться в торцях елементів, забити кілки **f1**.

УВАГА! Якщо виявиться, що кілок виступає з отвору на довжину більшу ніж 10 мм, його необхідно забити, замінити іншим або зрізати, оскільки при складанні він може пошкодити бік.

ТАКІ ВИПАДКИ НЕ ПІДЛЯГАЮТЬ РЕКЛАМАЦІЇ!

2. У відповідні отвори кришки **3** та накладок шухляд **8** вкрутити дюбелі ексцентричних стяжок **r16**.

3. До боків **1,2** прикрутити направляючі **w45^{CR}**, **w45^{CL}** шурупами **e3**.

4. Скласти сегмент згідно з малюнком, з'єднати ексцентричними стяжками **r1** та стяжними гвинтами типу конфірма **e1**, використовуючи для цього ключик **z1**.

5. Покласти корпус сегменту фасадом вниз на рівну поверхню, вирівняти бокові стінки так, щоб діагоналі були рівними.

6. Прибити задню стінку **6** цвяхами **l1**. Перед цим вставити з'єднувальну планку **7**.

7. Скласти шухляди. Прикрутити опору дна **t19**.

8. Прикрутити ручки **c39**, використовуючи шурупи **p9**.

RU

ОЧЕРЕДНОСТЬ МОНТАЖА

ВНИМАНИЕ! Во время монтажа элементы следует класть на мягкую чистую подкладку, например: полотенце, одеяло. Не монтировать мебель на диване, войлоке и т.п. Несоблюдение указанных производителем может привести к появлению царапин на поверхности мебели.

1. В отверстия Ø8 мм, которые находятся в торцах элементов, вбить шканты **f1**.

ВНИМАНИЕ! В случае, если шкант выступает из отверстия более чем на 10 мм, его необходимо добить, заменить другим или срезать, поскольку он при монтаже может повредить боковую стенку.

ТАКИЕ СЛУЧАИ НЕ ПОДЛЕЖАТ РЕКЛАМАЦИИ!

2. В соответствующие отверстия крышки **3** и накладок ящиков **8** вкрутить дюбеля эксцентрических стяжек **r16**.

3. К бокам **1,2** прикрутить направляющие **w45^{CR}**, **w45^{CL}** шурупами **e3**.

4. Собрать сегмент в соответствии с рисунком, соединить эксцентрическими стяжками **r1** и стяжными винтами типа конфирмат **e1**, используя для этого ключик **z1**.

5. Положить корпус сегмента лицевой стороной вниз на ровную поверхность, выровнять боковые стенки так, чтобы диагонали были равны.

6. Прибить заднюю стенку **6** гвоздями **l1**. Перед этим вставить соединительную планку **7**.

7. Собрать выдвижные ящики. Прикрутить опору дна **t19**.

8. Прикрутить ручки **c39**, используя шурупы **p9**.

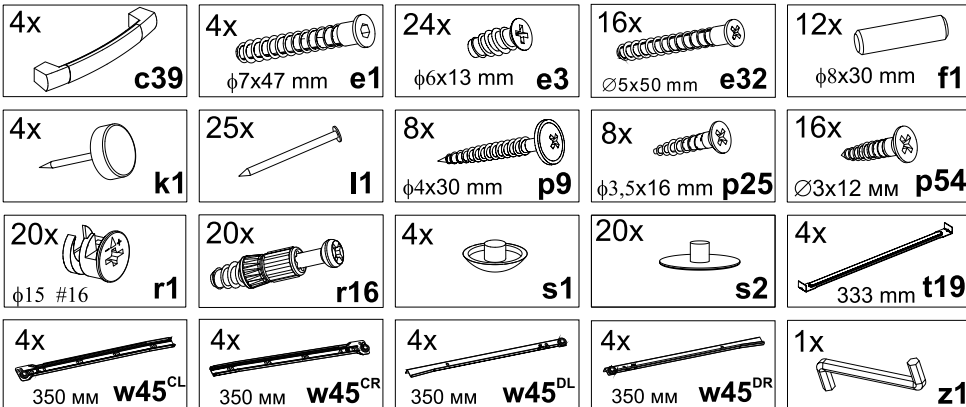

ІНСТРУКЦІЯ МОНТАЖУ | ІНСТРУКЦІЯ МОНТАЖА

Система **СОН**

Комод

ГАБАРИТНІ РОЗМІРИ:

ширина 77 см

висота 81 см

глибина 44 см

ГАБАРИТНЫЕ РАЗМЕРЫ:

ширина 77 см

высота 81 см

глубина 44 см

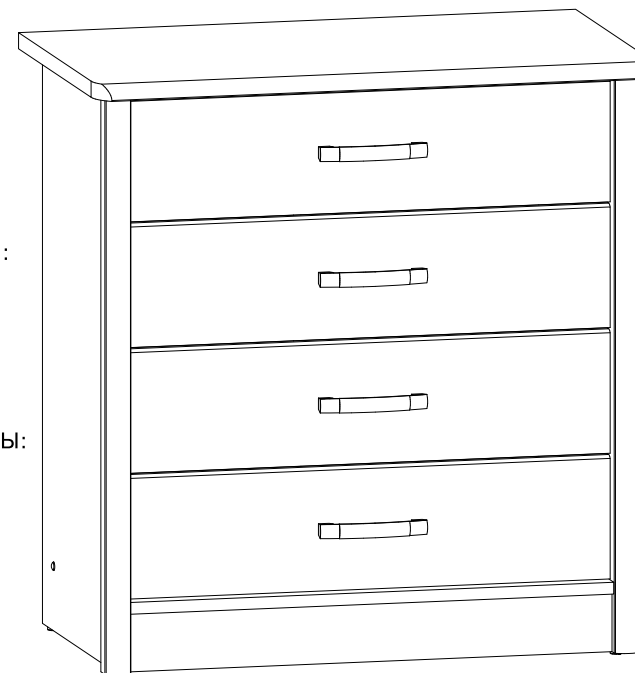

УВАГА !!!

Шановний Клієнте!

У разі виявлення в комплектції пакета відсутності будь-якого елемента або наявності браку

обов'язково!!! -

етикетку-ярлик з даного пакета і **інструкцію монтажу** з відміткою кода цього елемента повернути продавцю.

При відсутності **етикетки-ярлика** рекламація не приймається!

ВНИМАНИЕ !!!

Уважаемый Клиент!

В случае обнаружения в комплектации пакета отсутствия какого-либо элемента или наличия брака

обязательно!!! -

этикетку-ярлик с данного пакета и **инструкцию монтажа** с пометкой кода этого элемента вернуть продавцу.

При отсутствии **этикетки-ярлика** рекламація не принимается!



Виробник:
ТзОВ "ГЕРБОР-ХОЛДІНГ"
Україна, м. Володимир-Волинський
вул. Луцька, 211а
тел.: 2-33-33; 2-29-03



Производитель:
ТОО "ГЕРБОР-ХОЛДИНГ"
Украина, г. Владимир-Волинский
ул. Луцкая, 211а
тел.: 2-33-33; 2-29-03

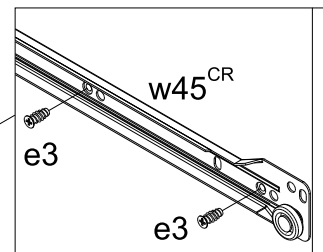
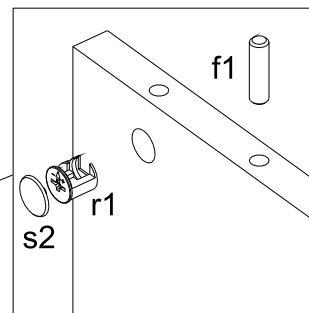
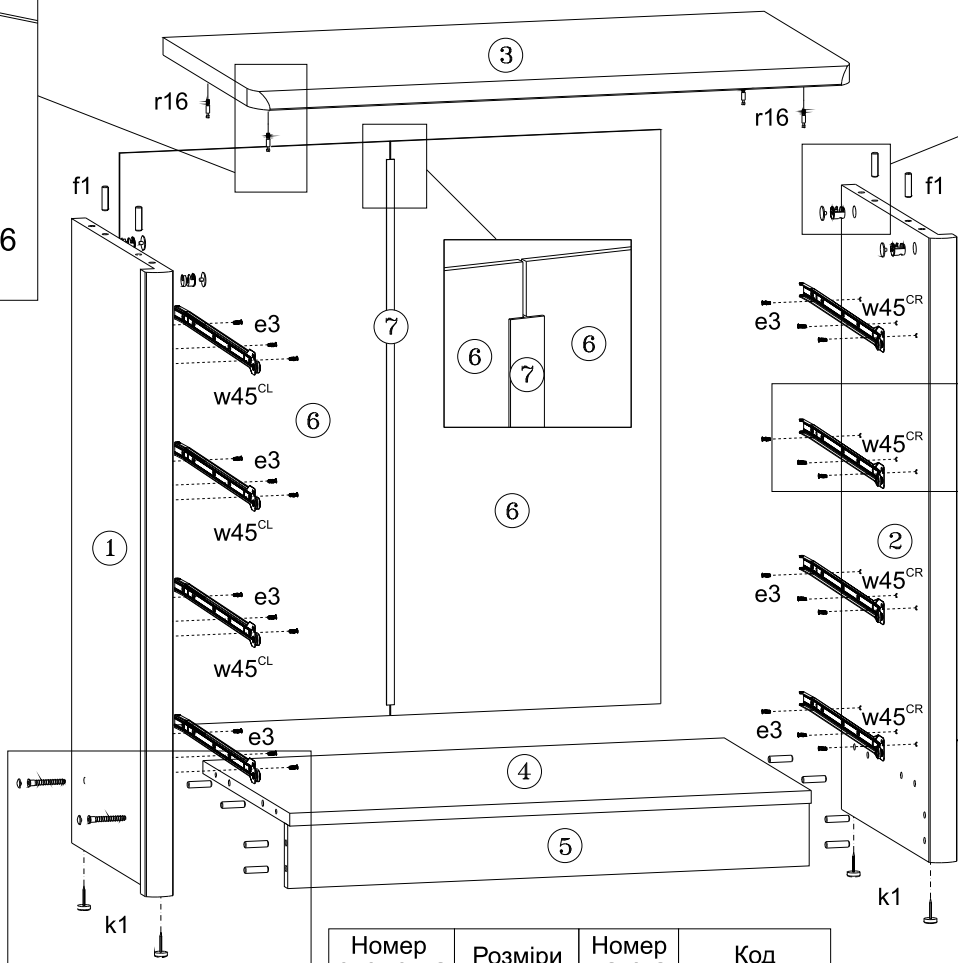
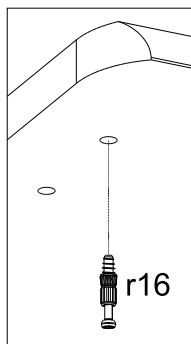

Перед прибиттям задньої стінки переконайся, що діагоналі рівні
 Перед тем, як прибить задню стінку убедиись в равенстве диагоналей

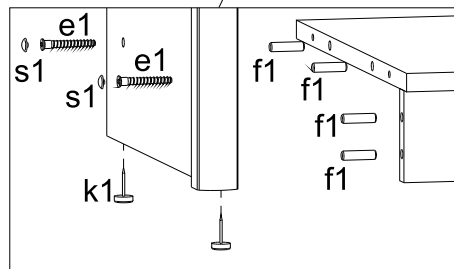
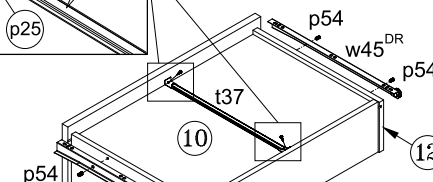
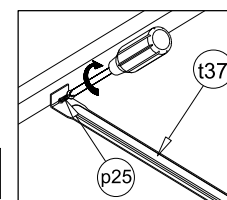
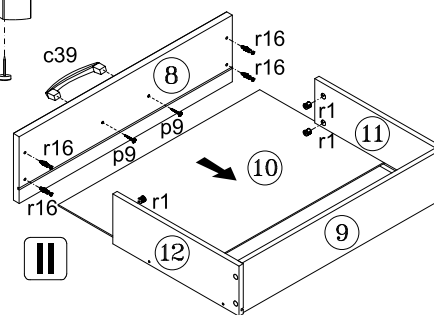
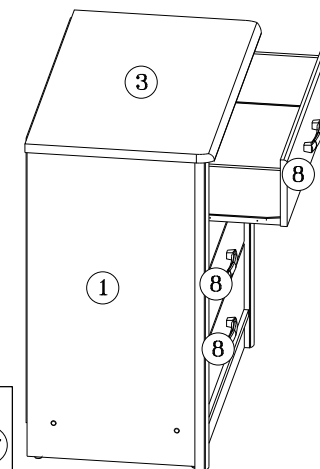
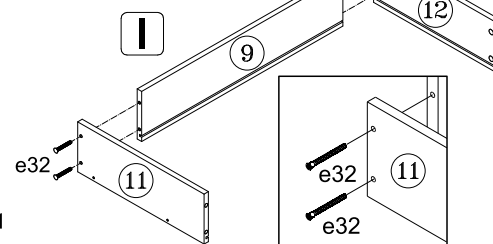
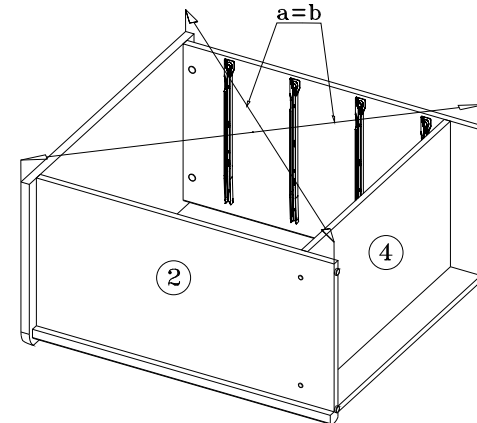

Номер елемента	Розміри	Номер пакета	Код
1	783x425	1/1	SE2-106-01
2	783x425	1/1	SE2-107-01
3	770x440	1/1	SE2-202
4	668x415	1/1	SE2-307
5	668x80	1/1	SE2-403
6	720x346	1/1	SE2-905
7	684	1/1	LH2-684
8	663x168	1/1	SE2-003-01
9	611x140	1/1	SE2-595
10	626x349	1/1	SE2-906-01
11	350x140	1/1	SE2-593
12	350x140	1/1	SE2-594

