

ПОРЯДОК МОНТАЖУ

УВАГА! Під час монтажу елементи необхідно класти на м'яку чисту підкладку, наприклад, рушник, ковдра. Не монтувати меблі на дивані, войлоці і т.п. Недотримання вказівок виробника може призвести до появи подряпин на поверхні меблів.

1. В отвори Ø8 мм, які знаходяться в торцях елементів, забити кілки **f1**.

УВАГА! Якщо виявиться, що кілок виступає з отвору на довжину більшу ніж 10 мм, його необхідно забити, замінити іншим або зрізати, оскільки при складанні він може пошкодити бік.

ТАКІ ВИПАДКИ НЕ ПІДЛЯГАЮТ РЕКЛАМАЦІЇ!

2. У відповідні отвори боків **1,2**, кришки **5** та накладок шухляд **15,16** вкрутити дюбелі ексцентричних стяжок **r16**.

3. До боків **1,2** та перегородки **8** прикрутити направляючі **w5** відповідно шурупами **e3** та шурупами **p1**.

4. Скласти сегмент згідно з малюнком і з'єднати ексцентричними стяжками **r3-r16** та стяжними гвинтами типу конфірма **e8** і **e8**, використовуючи для цього ключик **z1**.

5. Покласти корпус сегмента фасадом вниз на рівну поверхню.

6. Прибити задню стінку **13** цвяхами **l1**.

7. Скласти шухляди в такій послідовності: а) з'єднати зад шухляди **12** з боками **10,11** кілками **f25** і вставити дно **14**; б) з'єднати накладку шухляди **15,16** з боками **10,11**; с) до боків **10,11** прикрутити направляючі **w5** шурупами **p54**.

8. Прикрутити ручки **c243**, використовуючи шурупи **p26**.

9. Прикріпити сегмент до стіни.

ОЧЕРЕДНОСТЬ МОНТАЖА

ВНИМАНИЕ! Во время монтажа элементы следует класть на мягкую чистую подкладку, например: полотенце, одеяло. Не монтировать мебель на диване, войлоке и т.п. Несоблюдение указаний производителя может привести к появлению царапин на поверхности мебели.

1. В отверстия Ø8 мм, которые находятся в торцах элементов, вбить шканты **f1**.

ВНИМАНИЕ! В случае, если шкант выступает из отверстия более чем на 10 мм, его необходимо добить, заменить другим или срезать, поскольку он при монтаже может повредить боковую стенку.

ТАКИЕ СЛУЧАИ НЕ ПОДЛЕЖАТ РЕКЛАМАЦИИ!

2. В соответствующие отверстия боков **1,2**, крышки **5** и накладок ящиков **15,16** вкрутить дюбеля эксцентрических стяжек **r16**.

3. К бокам **1,2** и перегородке **8** прикрутить направляющие **w5** соответственно шурупами **e3** и шурупами **p1**.

4. Собрать сегмент в соответствии с рисунком и соединить эксцентрическими стяжками **r1-r16** и стяжными винтами типа конфирмат **e1** и **e8**, используя для этого ключик **z1**.

5. Положить корпус сегмента лицевой стороной вниз на ровную поверхность.

6. Прибить заднюю стенку **13** гвоздями **l1**.

7. Собрать выдвижные ящики в следующей последовательности: а) соединить заднюю стенку **12** с боками **10,11** шкантами **f25** и вставить дно **14**; б) соединить накладку ящика **15,16** с боками **10,11**; с) к бокам **10,11** прикрутить направляющие **w5** шурупами **p54**.

8. Прикрутить ручки **c243**, используя шурупы **p26**.

9. Прикрепить сегмент к стене.

ІНСТРУКЦІЯ МОНТАЖУ | ИНСТРУКЦИЯ МОНТАЖА

Система **ЛЕО**

Стіл письмовий
Стол письменный

ГАБАРИТНІ РОЗМІРИ:

ширина 121 см
висота 150 см
глибина 59 см

ГАБАРИТНЫЕ РАЗМЕРЫ:

ширина 121 см
высота 150 см
глубина 59 см

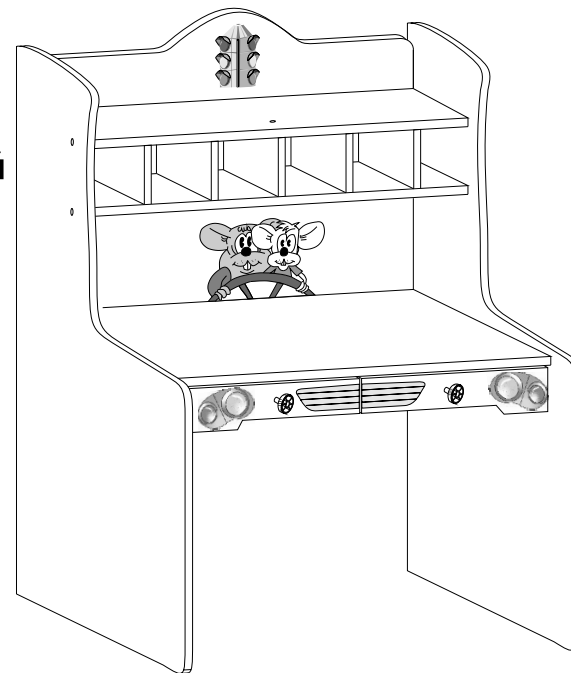

УВАГА !!!

Шановний Клієнте!

У разі виявлення в комплектації пакета відсутності будь-якого елемента або наявності браку

обов'язково!!! -

етикетку-ярлик з даного пакета і **інструкцію монтажу** з відміткою кода цього елемента повернути продавцю.

При відсутності **етикетки-ярлика** рекламація не приймається!

ВНИМАНИЕ !!!

Уважаемый Клиент!

В случае обнаружения в комплектации пакета отсутствия какого-либо элемента или наличия брака

обязательно!!! -

этикетку-ярлик с данного пакета и **инструкцию монтажа** с пометкой кода этого элемента вернуть продавцу.

При отсутствии **этикетки-ярлика** рекламація не принимается!



Фурнітура				2x c243		9x e1		<p>СТРИЧКА БЕЗПЕКИ</p> <p>ПРЕДУПРЕЖДЕНИЕ! НЕЛЬЗЯ ЗАБЫВАТЬ!</p> <p>THE ANTI-DROP DEVICE: DAS SICHERHEITSGERÄT!</p> <p>ВНИМАНИЕ! НЕ ЗАБЫВАЙТЕ!</p> <p>Следите за тем, чтобы устройство было установлено правильно.</p> <p>Внимание! Не забывайте!</p> <p>Bitte beachten Sie, dass das Gerät richtig montiert ist.</p> <p>Внимание! Не забывайте!</p> <p>Bitte beachten Sie, dass das Gerät richtig montiert ist.</p>
9x e3	4x e8	48x f1	8x f25	4x k1				
45x l1	3x p1	8x p54	2x p26	12x r1				
4x r3	16x r16	8x s1	8x s2	4x w5^{cl}				
4x w5^{cr}	4x w5^{dl}	4x w5^{dr}	1x y1	1x z1	1x p38	1x n26¹		

Виробник:
ТзОВ "ГЕРБОР-ХОЛДІНГ"
Україна, м. Володимир-Волинський
вул. Луцька, 211а
тел.: 2-33-33; 2-29-03



Производитель:
ТОО "ГЕРБОР-ХОЛДИНГ"
Украина, г. Владимир-Волынский
ул. Луцкая, 211а
тел.: 2-33-33; 2-29-03

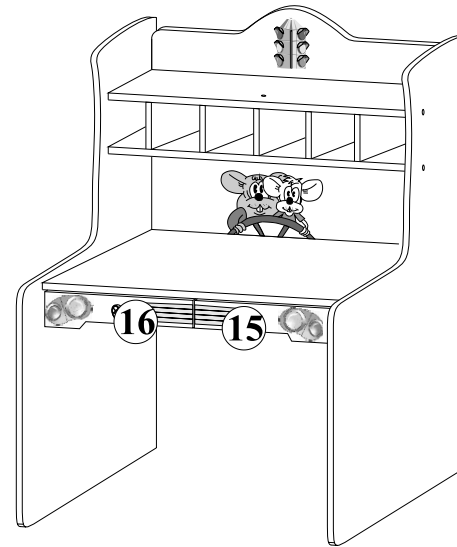
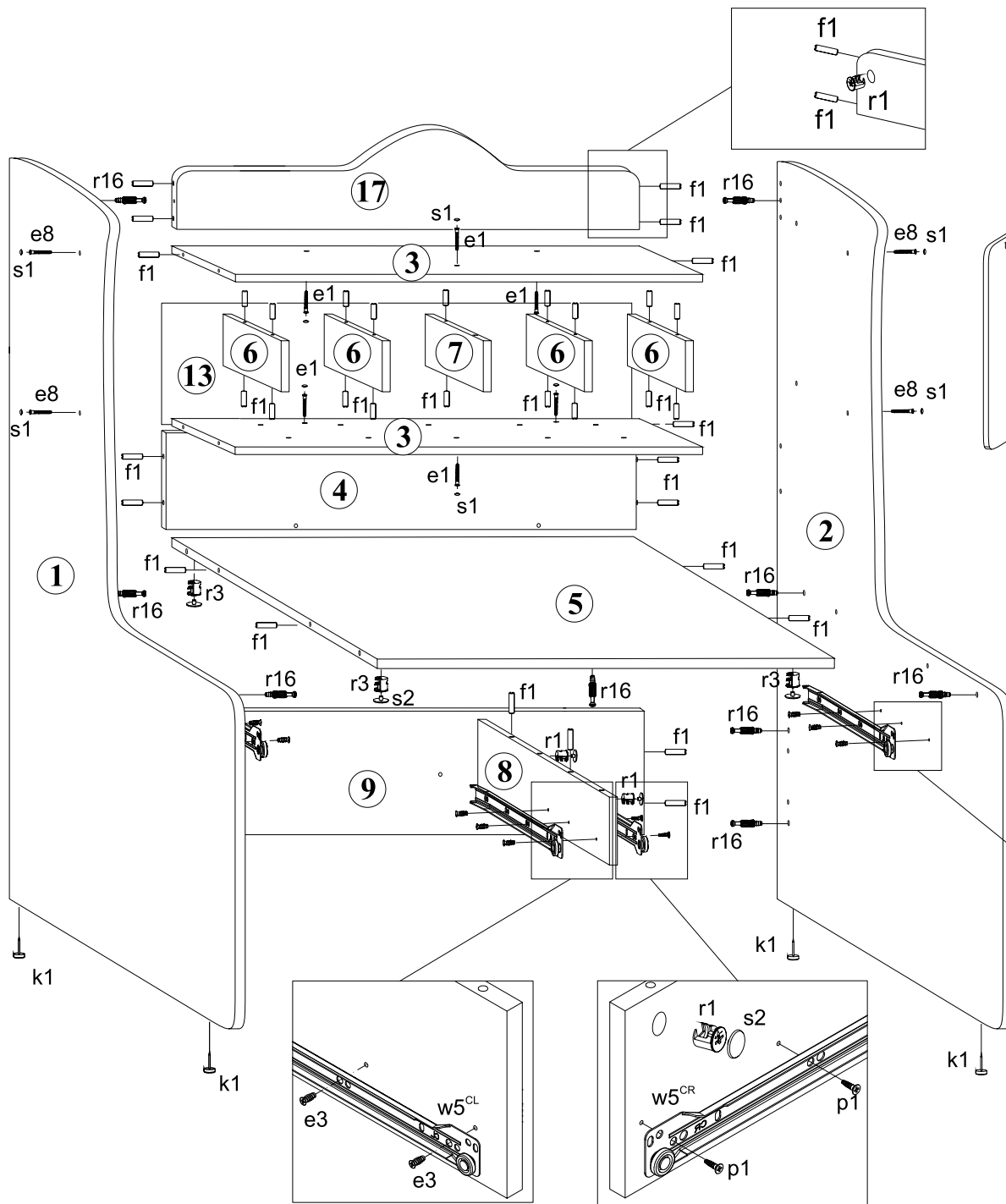

Номер елемента	Розміри	Код	Номер пакета
Номер элемента	Размеры	Код	Номер пакета
1	1380x575	LE2-109	1/2
2	1380x575	LE2-110	1/2
3	1167x150	LE2-307	1/2
4	1167x274	LE2-388	1/2
5	1167x514	LE2-213	1/2
6	220x147	LE2-310	1/2
7	220x147	LE2-311	1/2
8	473x101	LE2-111	1/2
9	1167x400	LE2-309	1/2
10	400x94	LE2-507	1/2
11	400x94	LE2-506	1/2
12	518x94	LE2-502	1/2
13	1205x247	LE2-910	1/2
14	400x534	LE2-911	1/2
15	580x130	LE2-002	2/2
16	580x130	LE2-001	2/2
17	1167x235	LE2-104	2/2

